

مرشحات مصفاة سلسلة SY



التطبيقات: الأنشطة الزراعية والأنشطة الصناعية

إستعمال: تستخدم مرشحات المصفاة، سلسلة SY-series لحماية معدات شبكة الري مثل المضخات والصمامات وما إلى ذلك من التآكل والانسداد بسبب وجود رواسب ذات عيار كبير. جميع المرشحات هي PN16 ويمكن أن تخدم مجموعة المنتجات عدداً كبيراً من تدفق المياه.

التثبيت: يتم تثبيت المرشح باتجاه اتجاه سهم التدفق على هيكل المرشح.

العملية: يدخل الماء إلى المدخل، ويمر عبر الخرطوشة، ويتم ترشيحه ويخرج من المخرج.

الصيانة: يتم تنظيف الفلتر يدوياً، وتفكيك الغطاء وإزالة الخرطوشة. يجب أن يتم تنظيف الخرطوشة دائماً عندما يكون DP أكبر بمقدار 0.5 بار من فرق الضغط عندما تكون الخرطوشة نظيفة.

المواد

الهيكل: فولاذ S235JR (متوفر أيضاً في الفولاذ المقاوم للصدأ AISI 304 و AISI 316، عند الطلب).

خرطوشة: u-PVC (DIN8061-8062) / شاشة من الفولاذ المقاوم للصدأ (AISI 304) / فولاذ مقاوم للصدأ مثقب (للموديلات 6 بوصات وأكبر).

الحشيات (حشوة/ طوق عازل/ جلدة عزل): EPDM (مطاط بروبيلين الإثيلين)

المعالجة السطحية: التنظيف الكيميائي (التخليل والفسفات) والطلاء الكهروستاتيكي بمسحوق البوليستر (تتوفر طلاءات إيبوكسي مناسبة لمياه الشرب).

رمز	05-12-200	05-12-300	05-12-400	05-12-500
وصف	SY 2" ø 4mm	SY 3" ø 4mm	SY 4" ø 4mm	SY 5" ø 4mm
وصلات (روابط)	TM ، F ، G	F, G	F, G	F, G
منطقة الترشيح (سم2)	410	620	820	1310
التدفق الاسمي (م / 3 ساعة)	25	45	80	110
أقصى ضغط (بار)	16	16	16	16
H (مم)	370	400	455	570
L (مم)	300	360	390	510
W (مم)	180	200	220	250
الوزن (كجم)	14.0	17.5	21.0	32.5

رمز	05-12-600	05-12-800	05-12-110	05-12-120
وصف	SY 6" ø 4mm	SY 8" ø 4mm	SY 10" ø 4mm	SY 12" ø 4mm
وصلات (روابط)	F, G	F, G	F, G	F, G
منطقة الترشيح (سم2)	1700	2300	4230	5190
التدفق الاسمي (م / 3 ساعة)	160	300	600	850
أقصى ضغط (بار)	16	16	16	16
H (مم)	570	740	945	1065
L (مم)	590	745	1050	1230
W (مم)	300	445	615	615
الوزن (كجم)	48.0	112.0	240.0	270.0

TM: ذكر ملولب BSP (الأنايب القياسية البريطانية)

TF: أنثى ملولبة BSP (الأنايب القياسية البريطانية)

F: ذو حواف، DIN 2576 PN 10/16 وDIN2633 PN16

G: محزز او مسنن عند الطلب

أحجام أخرى متوفرة عند الطلب

ثقوب الخرطوشة المتوفرة: 1 ø مم، 1.5 ø مم، 2 ø مم، 4 ø مم

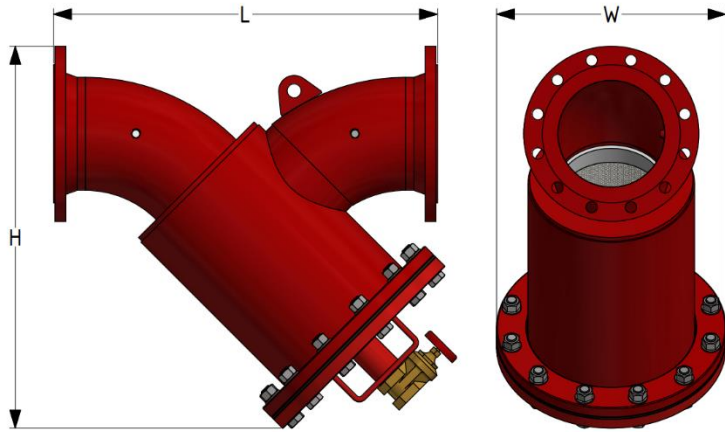

HEAD LOSS SY SERIES ($\phi 1.5$ mm)

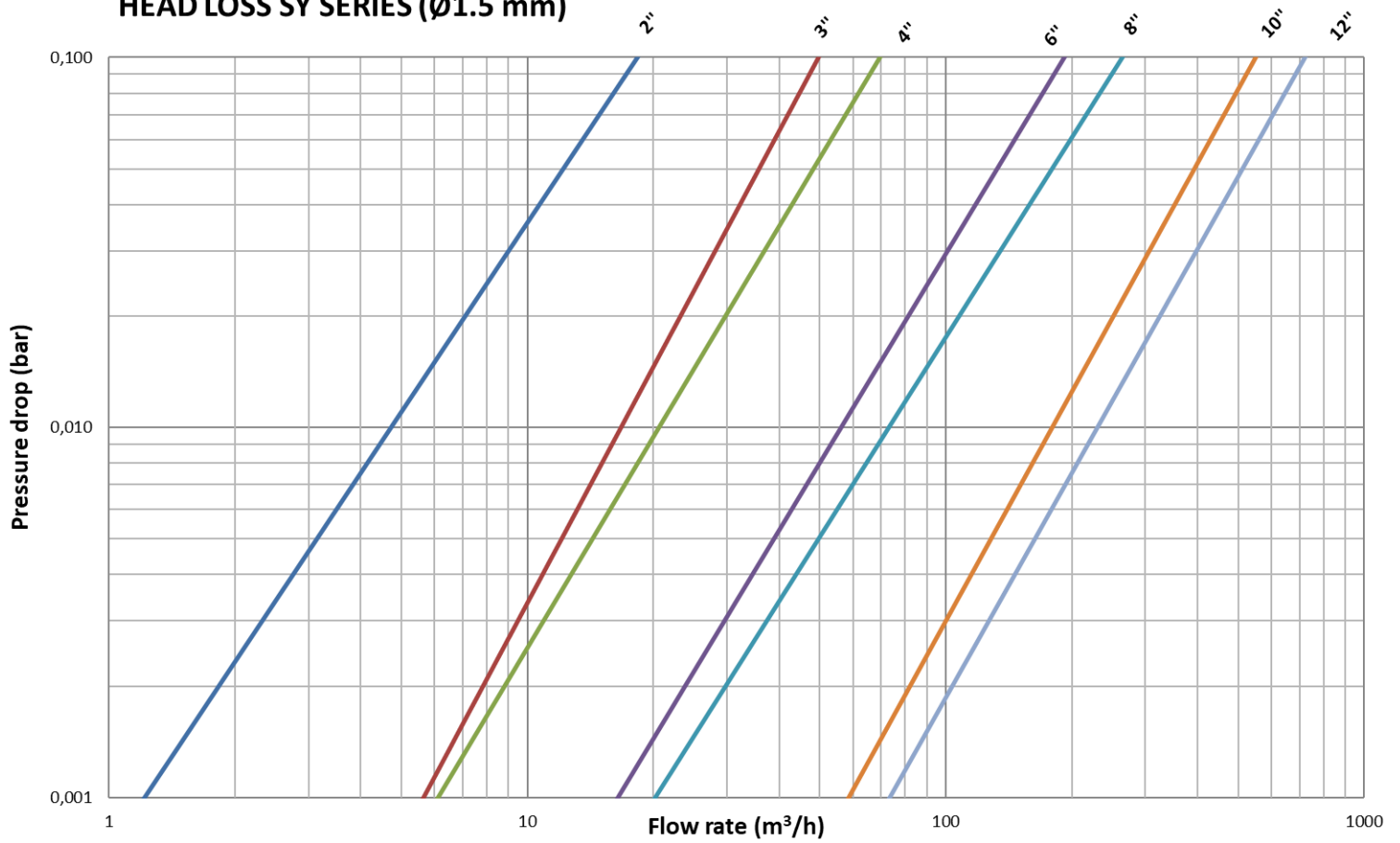

*خسارة الضغط في سلسلة SY ($\phi 1.5$ mm)

- معدّل التدفق (م³/ساعة)
- الضغط (بار)

قائمة الأجزاء 05-12-200

الجزء	الكمية	رقم الجزء	الاسم
1	1	02-00-822	حافظ المرشح SY 2" F
2	4	02-10-148	برغي M12x75 مجلفن
3	4	02-10-250	رنديلة M 12 DIN 125 مجلفن
4	4	02-10-306	صامولة M12 DIN934 مجلفن
5	1	02-02-006	ختم داخلي لـ 3", 2 1/2", SY, K 2", S, O 3"
6	1	02-03-204-00-004	خرطوشة الفلتر SY 2", Ø 4 mm اينوكس
7	1	02-02-007	غطاء خاتم (مانع تسرب) لـ 4"- SY 2"- 3", K 2", S
8	1	02-01-077	غطاء للمرشح SY 2", 3", 4"
9	1	02-04-002	صمام كروي 1" F-F
10	2	02-05-350	قابس مُحَرَّز T9 1/4" DIN EN 10242

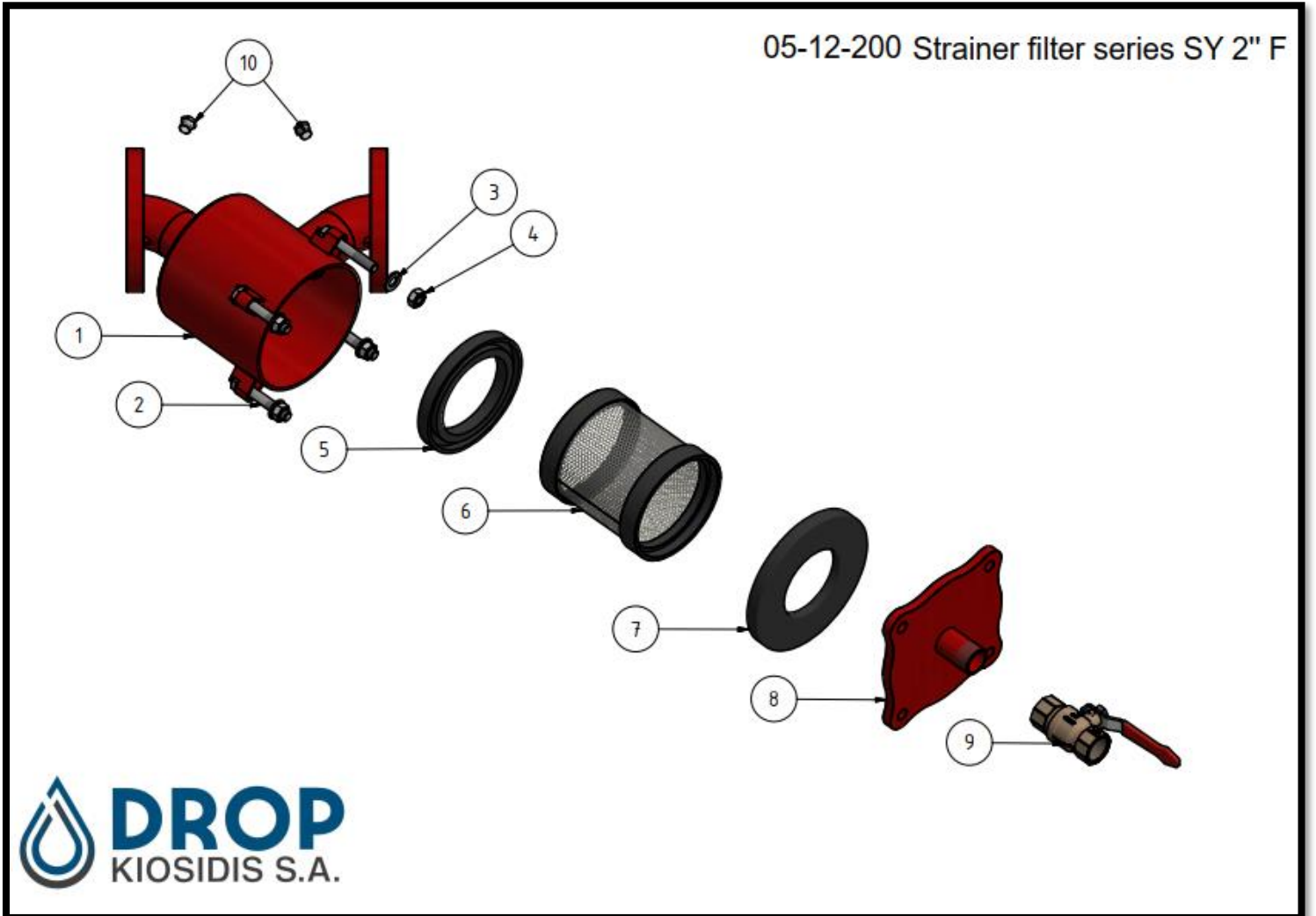

قائمة الأجزاء 05-12-300

الجزء	الكمية	رقم الجزء	الاسم
1	1	02-00-830	حافظ المرشح SY 3" F
2	4	02-10-148	برغي M12x75 مجلفن
3	4	02-10-250	رنديلة M 12 DIN 125 مجلفن
4	4	02-10-306	صامولة M12 DIN934 مجلفن
5	1	02-02-006	ختم داخلي لـ 3" ، 2 ½ " ، 2" ، SY ، K ، O ، S
6	1	02-03-208-00-004	خرطوشة الفلتر SY 3" ، Ø 4 mm اينوكس
7	1	02-02-007	غطاء خاتم (مانع تسرب) لـ 4" - 2" ، S ، SY ، 3" ، 2"
8	1	02-01-077	غطاء للمرشح 4" ، 3" ، 2" SY
9	1	02-04-002	صمام كروي 1" F-F
10	2	02-05-350	قابس مُخَرَّز T9 1/4" DIN EN 10242

05-12-300 Strainer filter series SY 3" (hole diameter 4mm)

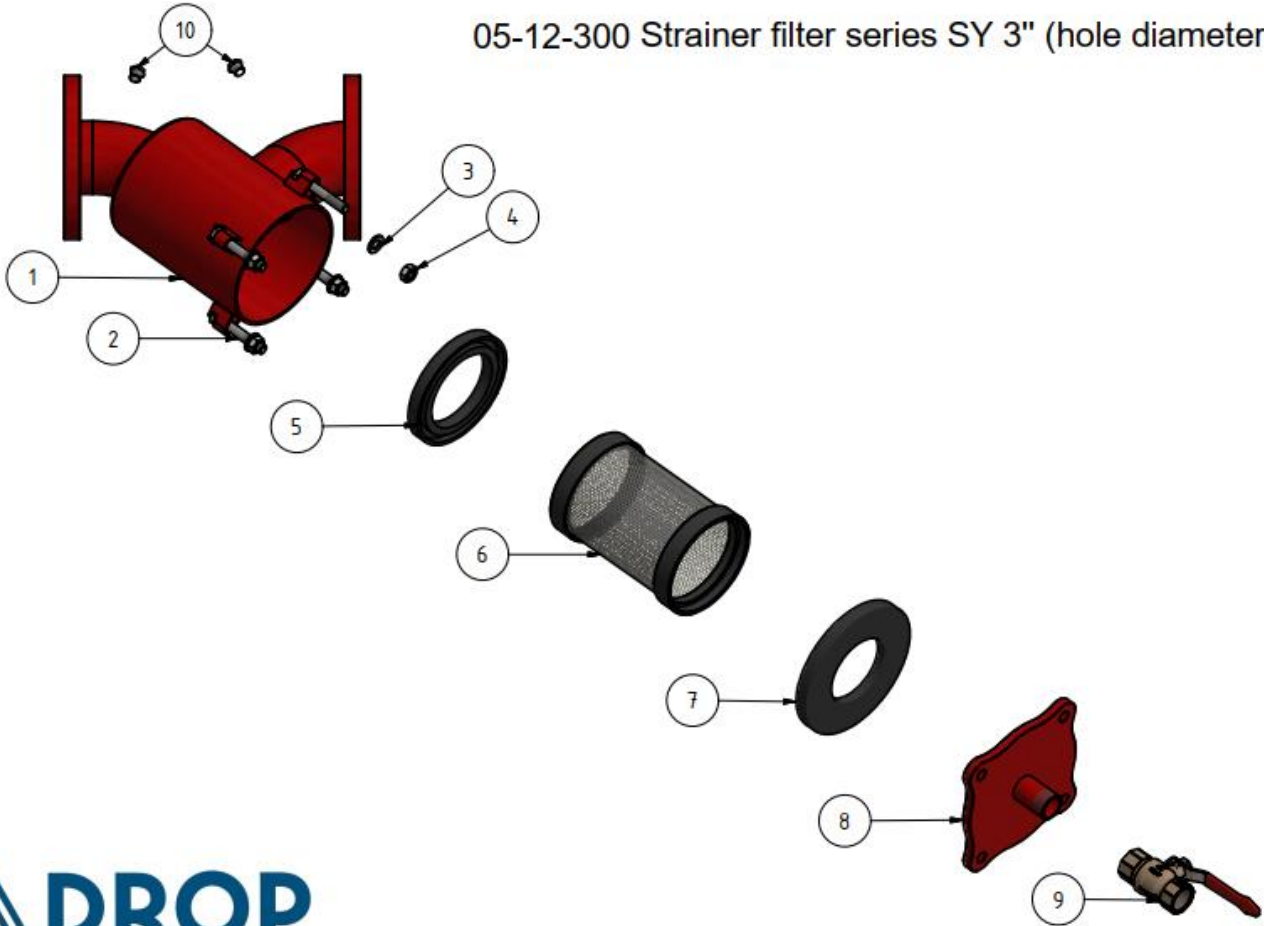

قائمة الأجزاء 05-12-400

الجزء	الكمية	رقم الجزء	الاسم
1	1	02-00-823	حافظ المرشح SY 4" F
2	4	02-10-148	برغي M12x75 مجلفن
3	4	02-10-250	رنديلة M 12 DIN 125 مجلفن
4	4	02-10-306	صامولة M12 DIN934 مجلفن
5	1	02-02-006	ختم داخلي لـ 3", 2 1/2", 2", SY, K 2", S, O 3"
6	1	02-03-212-00-004	خرطوشة الفلتر SY 4", Ø 4 mm اينوكس
7	1	02-02-007	غطاء خاتم (مانع تسرب) لـ 4"-2" SY, S, 3", K 2"
8	1	02-01-077	غطاء للمرشح 4", 3", 2" SY
9	1	02-04-002	صمام كروي F-F 1"
10	2	02-05-350	قابس مُخَرَّز T9 1/4" DIN EN 10242

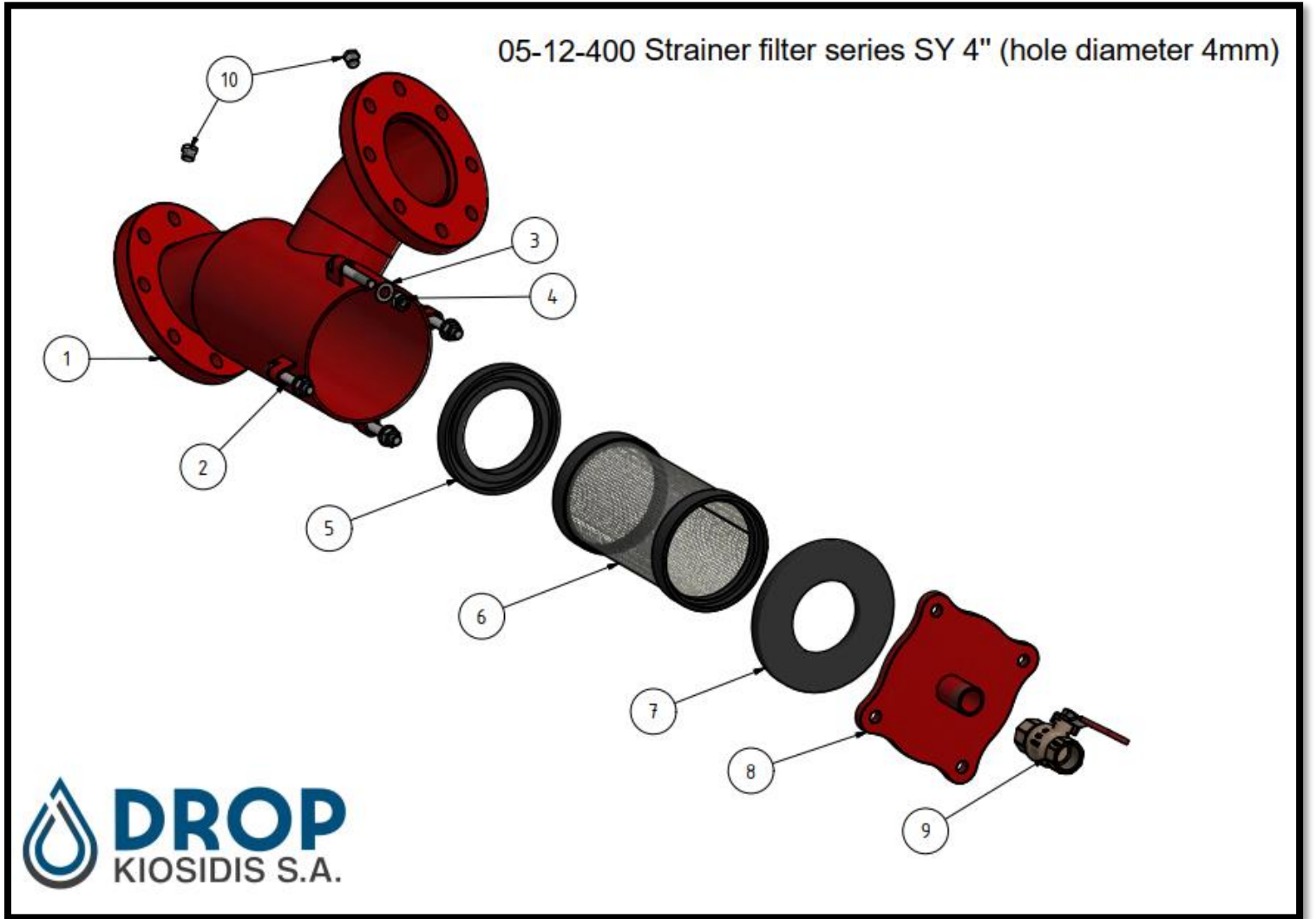

• 05-12-400 مرشحات مصفاة سلسلة SY 4" (قطر الفتحة 4مم)

قائمة الأجزاء 05-12-500

الجزء	الكمية	رقم الجزء	الاسم
1	1	02-00-844-03-000	حافظ المرشح SY 5" F
2	4	02-10-148	برغي M12x75 مجلفن
3	4	02-10-250	رنديلة M 12 DIN 125 مجلفن
4	4	02-10-306	صامولة M12 DIN934 مجلفن
5	1	02-02-009	ختم داخلي لـ SY 5" ، مزدوج C-4" ، سوبر مزدوج C-3" ، O,K 4" & RBR ،
6	1	02-03-216-00-004	خرطوشة الفلتر SY 5" ، Ø 4 mm اينوكس
7	1	02-02-008	غطاء خاتم (مانع تسرب) لـ SY 5" ، مزدوج C-4" ، سوبر مزدوج C-3" ، O,K 4" & ،
8	1	02-01-086	غطاء للمرشح SY 5"
9	1	02-04-002	صمام كروي 1" F-F
10	2	02-05-350	قابس مُخَرَّز T9 1/4" DIN EN 10242

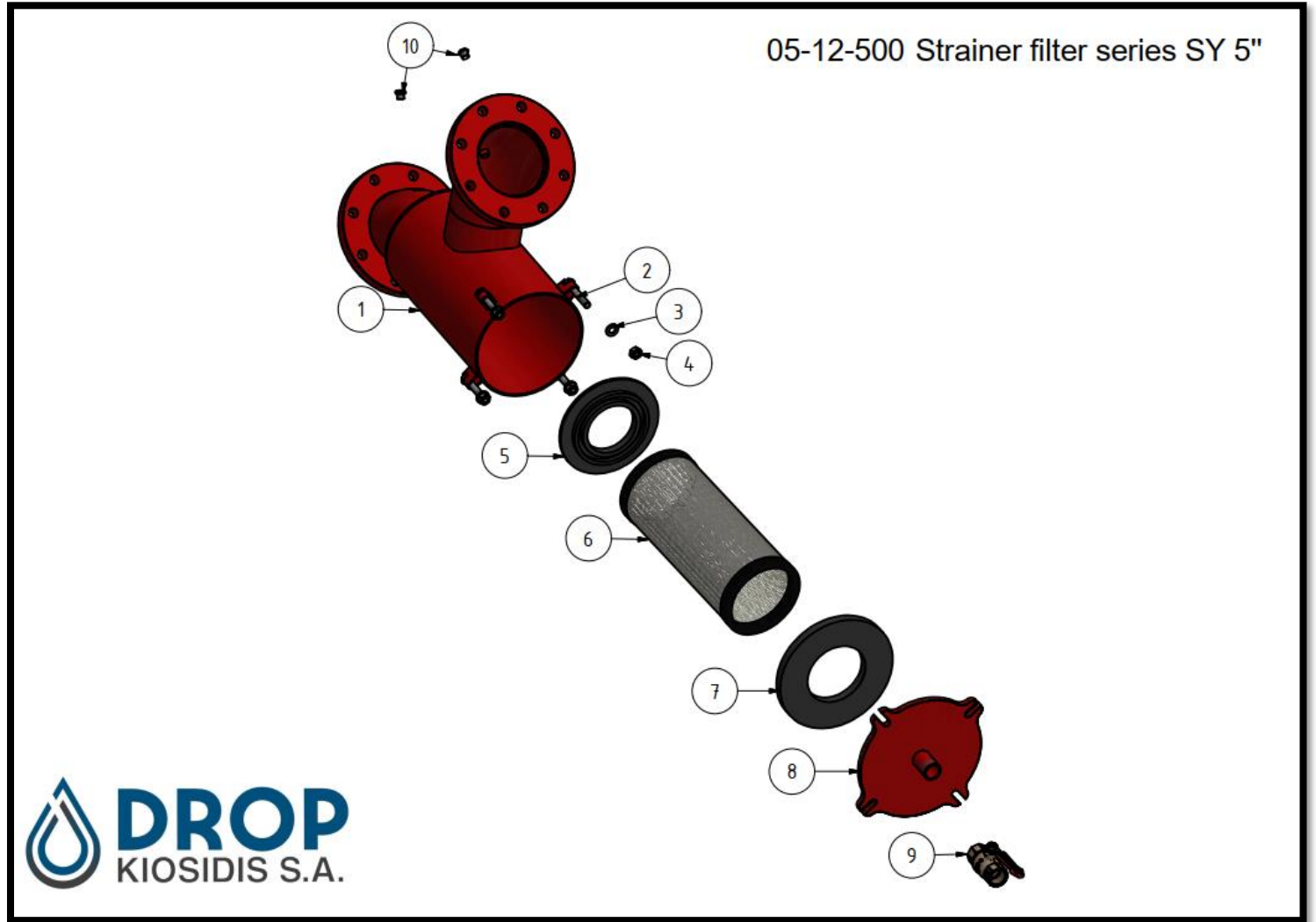

قائمة الأجزاء 05-12-600

الجزء	الكمية	رقم الجزء	الاسم
1	1	02-00-824	حافظ المرشح SY 6''F
2	4	02-10-114	برغي M16x100 مجلفن
3	4	02-10-200	رنديلة M 16
4	4	02-10-303	صامولة M 16 مجلفن
5	1	02-02-020	ختم داخلي لـ 5'', 6'' RBR, S, SY 5'', 6'' O, K
6	1	02-03-220-00-004	خرطوشة الفلتر SY 6'', Ø 4 mm اينوكس
7	1	02-02-019	غطاء خاتم (مانع تسرب) لـ 5'', 6'' RBR, S, SY 5'', 6'' O, K
8	1	02-01-078	غطاء للمرشح SY 6''
9	1	02-04-021	صمام كروي 2'' F-F
10	2	02-05-350	قابس مُخَرَّز T9 1/4" DIN EN 10242

05-12-600 Strainer filter series SY 6" (hole diameter 4mm)

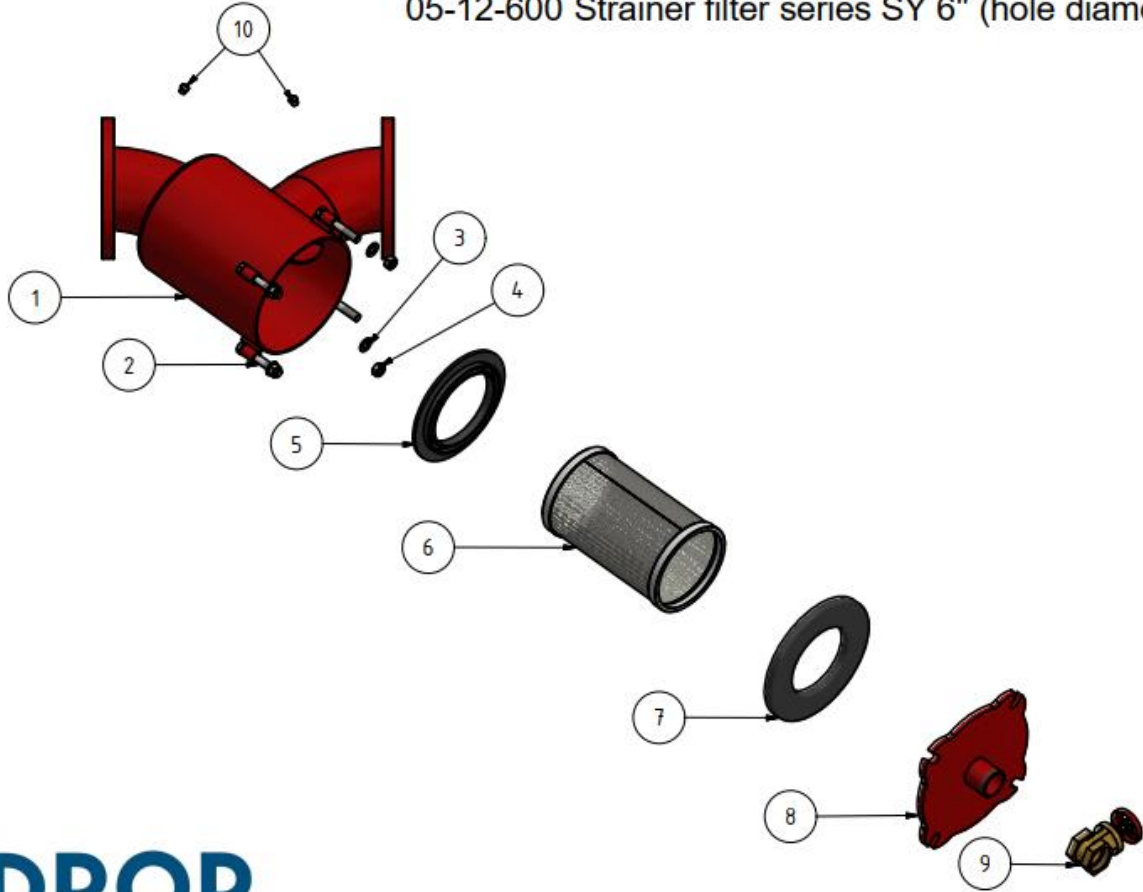

قائمة الأجزاء 05-12-800

الجزء	الكمية	رقم الجزء	الاسم
1	1	02-00-825	حافظ المرشح SY 8" F
2	12	02-10-151	برغي M20x80 ISO 4014
3	12	02-10-251	رنديلة M 20 DIN125
4	12	02-10-324	صامولة M20 DIN934-8
5	2	02-02-039	حلقة دائرية 200*6.99- N-HBR 70 DIN3771
6	1	02-03-224-00-004	خرطوشة الفلتر SY 8", Ø 4 mm اينوكس
7	1	02-02-065	شفة مطاطية 12" ISO 7483 PN 10 M300
8	1	02-01-079	غطاء للمرشح SY 8"
9	1	02-04-021	صمام كروي 2" F-F
10	2	02-05-350	قابس مُخَرَّز T9 ¼" DIN EN 10242

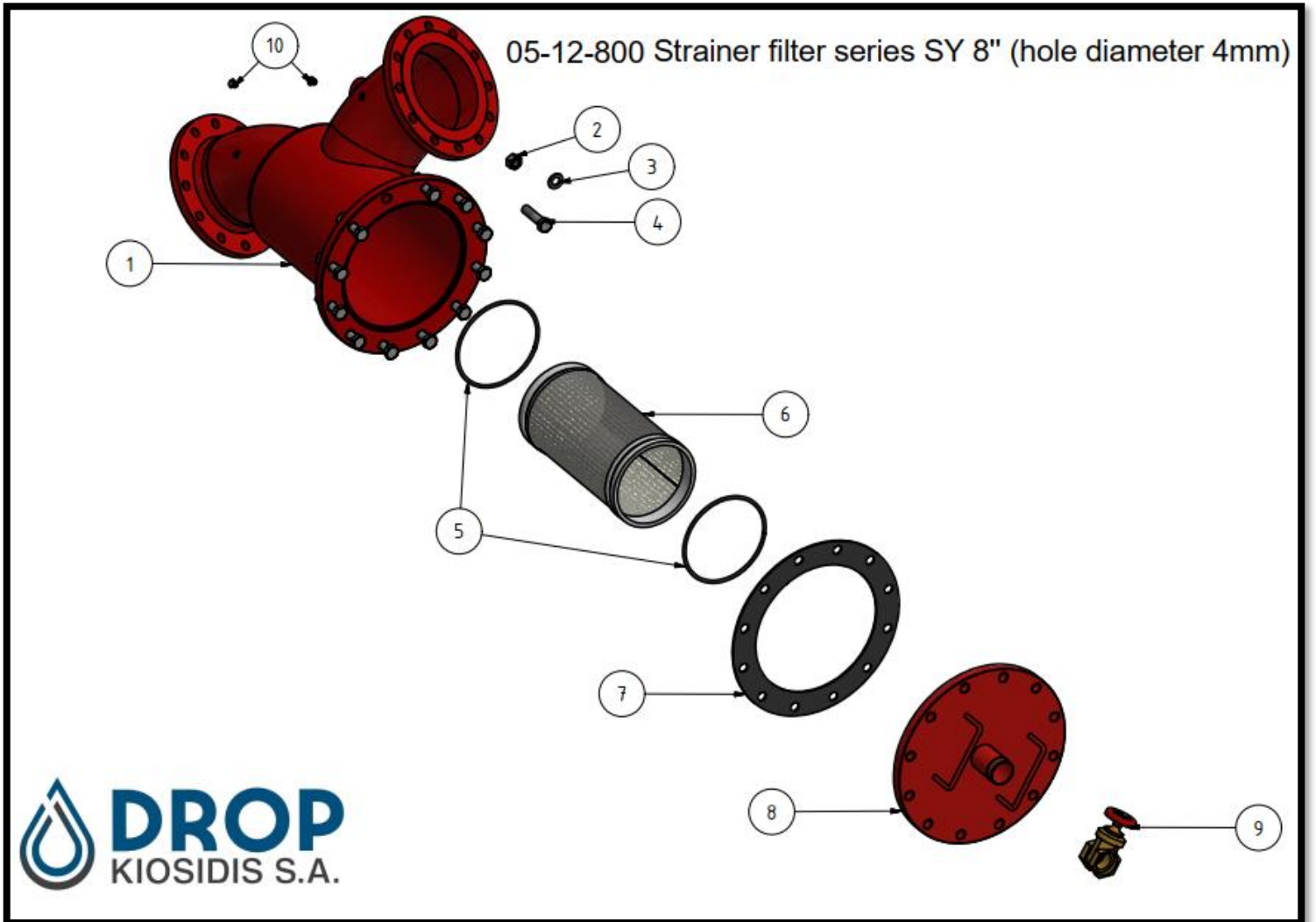

• 05-12-800 مرشحات مصفاة سلسلة SY 8" (قطر الفتحة 4مم)