

Мембрански филтери за песак серије X



ПРИМЕНА: Индустриске, комуналне, пољопривредне делатности

УПОТРЕБА: Мембрански филтери за песак X-серије су дизајнирани да уклоне алге, слуз или друге органске загађиваче, као и песак, камење, ситан шљунак и друге неорганске загађиваче. Мембрански филтери су тип филтера који се најчешће користи за чишћење воде велике количине и комбинују површинску и дубинску филтрацију.

РАД: Вода се филтрира док пролази кроз уједначену порозну мембрану (тј. гранулирани силицијумски песак) од врха до дна. Чврсте материје су заробљене између пора мембране где се испиру обрнутим током. Проток повратног испирања флуидизује мембрану и уклања нагомилане честице.

Материјали

ТЕЛО: челик С235JP (такође доступан од нерђајућег челика AISI 304 и 316, на захтев).

МЕМБРАНА: Кварцни шљунак, кварцни песак

ЗАПТИВАЧ: ЕПДМ

ПОВРШИНСКА ОБРАДА: хемијско чишћење (кисељење, фосфат) и електростатичко фарбање полиестерским прахом (доступни су епоксидни премази погодни за пијаћу воду).

КОД	05-08-101	05-08-111	05-08-152	05-08-202	05-08-302	05-08-485	
ОПИС	X 1''-12''	X 1''-16''	X 1 ½''-18''	X 2''-20''	X 3''-24''	X 3''-30''	
ПОВРШИНА ФИЛТРИРАЊА (m ²)	0.07	0.13	0.16	0.20	0.28	0.46	
НОМИНАЛНИ ПРОТОК (m ³ /h)	4.2	7.8	9.5	12.0	17.0	27.5	
РЕКА/БРАНА (m ³ /h)	2.5	4.5	5.5	7.0	10.0	16.0	
КАНАЛ (m ³ /h)	1.8	3.5	4.0	5.0	7.0	11.5	
ОТПАДНЕ ВОДЕ (m ³ /h)	1.0	2.0	2.5	3.0	4.5	7.0	
В (mm)	900	1000	1015	1200	1230	1215	
в1 (mm)	690	800	810	930	990	900	
в2 (mm)	220	320	330	370	350	450	
Д (mm)	370	490	541	600	665	805	
ТЕЖИНА (kg)	30	39	45	56	76	87	
ЗАПРЕМИНА РЕЗЕРВОАРА (Lt)	50	94	119	175	284	400	
ВРЕДНОСТИ МЕМБРАНЕ	kg	50	75	100	125	225	375
	Број врећа	2	3	4	5	9	15
ПРОПУСНОСТ (m ³ /h)	4	7	9	10	15	23	

КОД	05-08-338	05-08-450	05-08-155	05-08-212	05-08-488	05-08-472	
ОПИС	X 3''-36''	X 4''-48''	XDC 1 ½ ''	XDC 2''	XDC 3'' ø 750	XDC 4'' ø 900	
ПОВРШИНА ФИЛТРИРАЊА (m ²)	0.65	1.15	0.40	0.75	1.10	1.60	
НОМИНАЛНИ ПРОТОК (m ³ /h)	40.0	70.0	24.0	45.0	66.0	96.0	
РЕКА/БРАНА (m ³ /h)	23.0	40.0	14.0	26.0	38.5	56.0	
КАНАЛ (m ³ /h)	16.0	30.0	10.0	18.0	27.5	40.0	
ОТПАДНЕ ВОДЕ (m ³ /h)	10.0	17.0	6.0	11.0	16.5	24.0	
В (mm)	1200	1325	1015	1200	1200	1325	
в1 (mm)	840	900	810	930	840	900	
в2 (mm)	510	600	330	370	510	600	
Д (mm)	955	1250	541	600	955	1250	
ТЕЖИНА (kg)	103	194	74	163	227	355	
ЗАПРЕМИНА РЕЗЕРВОАРА (Lt)	505	971	119	175	505	971	
ВРЕДНОСТИ МЕМБРАНЕ	kg	450	825	100	125	450	825
	Број врећа	18	33	4	5	18	33
ПРОПУСНОСТ (m ³ /h)		60	20	35	55	80	

КОД		05-08-102	05-08-112	05-08-150	05-08-200	05-08-300	05-08-484
ОПИС		X 1''-12'' by-pass	X 1''-16'' by-pass	X1½''-18'' by-pass	X 2''-20'' by-pass	X 3''-24'' by-pass	X 3''-30'' by-pass
ПОВРШИНА ФИЛТРИРАЊА (m ²)		0.07	0.13	0.16	0.20	0.28	0.46
НОМИНАЛНИ ПРОТОК (m ³ /h)		4.2	7.8	9.5	12.0	17.0	27.5
РЕКА/БРАНА (m ³ /h)		2.5	4.5	5.5	7.0	10.0	16.0
КАНАЛ (m ³ /h)		1.8	3.5	4.0	5.0	7.0	11.5
ОТПАДНЕ ВОДЕ (m ³ /h)		1.0	2.0	2.5	3.0	4.5	7.0
В (mm)		900	1000	1015	1200	1230	1215
в1 (mm)		690	800	810	930	990	900
в2 (mm)		220	320	330	370	350	450
Д (mm)		506	562	613	680	793	870
Ш (mm)		521	606	723	775	861	995
ТЕЖИНА (kg)		40	48	65	80	123	146
ЗАПРЕМИНА РЕЗЕРВОАРА (Lt)		50	94	119	175	284	400
ВРЕДНОСТИ МЕМБРАНЕ	kg	48	75	100	125	225	375
	Број врећа	2	3	4	5	9	15
ПРОПУСНОСТ (m ³ /h)			7	9	10	15	23

КОД	05-08-336	05-08-448	05-08-156	05-08-213	05-08-515	05-08-471	05-08-458
ОПИС	X 3''-36'' by-pass	X 4''-48'' by-pass	XDC 1 ½ '' by-pass	XDC 2'' by-pass	XDC 3'' ø 750 by-pass	XDC 4'' ø 900 by-pass	XDC 5'' ø 900 by-pass
ПОВРШИНА ФИЛТРИРАЊА (m ²)	0.65	1.15	0.40	0.75	1.10	1.60	1.60
НОМИНАЛНИ ПРОТОК (m ³ /h)	40.0	70.0	24.0	45.0	66.0	96.0	120.0
РЕКА/БРАНА (m ³ /h)	23.0	40.0	14.0	26.0	38.5	56.0	80.0
КАНАЛ (m ³ /h)	16.0	30.0	10.0	18.0	27.5	40.0	62
ОТПАДНЕ ВОДЕ (m ³ /h)	10.0	17.0	6.0	11.0	16.5	24.0	35
В (mm)	1200	1325	890	1100	1270	1435	1435
в1 (mm)	840	900	775	982	1075	1240	1240
в2 (mm)	510	600	200	300	280	300	300
Д (mm)	945	1275	1190	1690	1825	2105	2105
Ш (mm)	1145	1662	695	700	872	957	957
ТЕЖИНА (kg)	150	276	98	189	282	415	469
ЗАПРЕМИНА РЕЗЕРВОАРА (Lt)	505	971	182	410	660	1145	1145
ВРЕДНОСТИ МЕМБРАНЕ	kg	450	825	175	300	575	850
	Број врећа	18	33	7	12	23	34
ПРОПУСНОСТ (m ³ /h)		60	20	35	55	80	95

ТИП МЕМБРАНЕ	Уситњени кварцни песак 1.2-2.4	Уситњени кварцни песак 0.4-0.8
ПРОСЕЧНА ЕФЕКТИВНА ВЕЛИЧИНА (mm)	1.2	0.5
КОЕФИЦИЈЕНТ УЈЕДНАЧЕНОСТИ	1.5	1.43
КВАЛИТЕТ ФИЛТРАЦИЈЕ	МРЕЖА	130-140
	МИКРОН	150

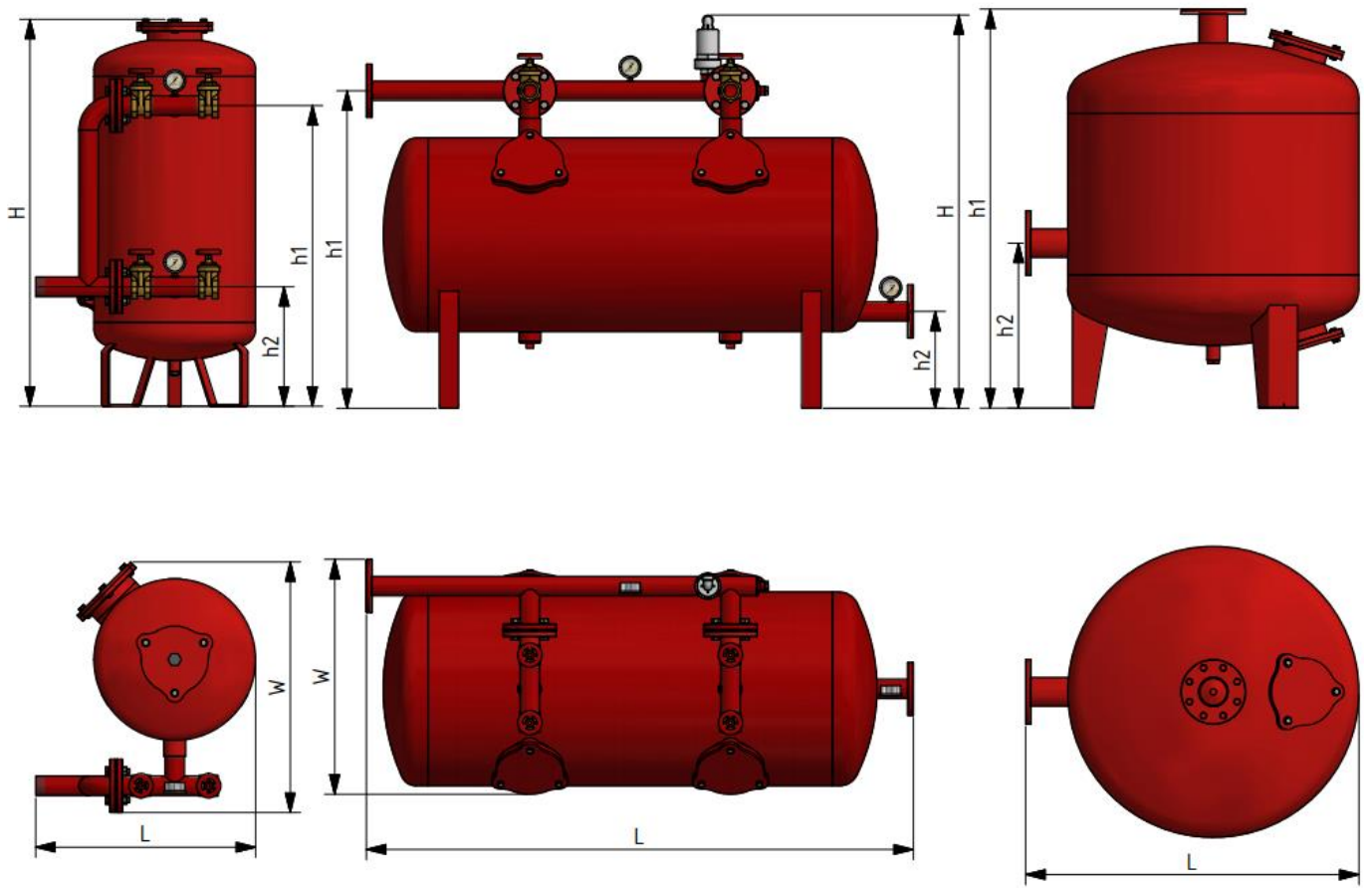

HEAD LOSS X SERIES

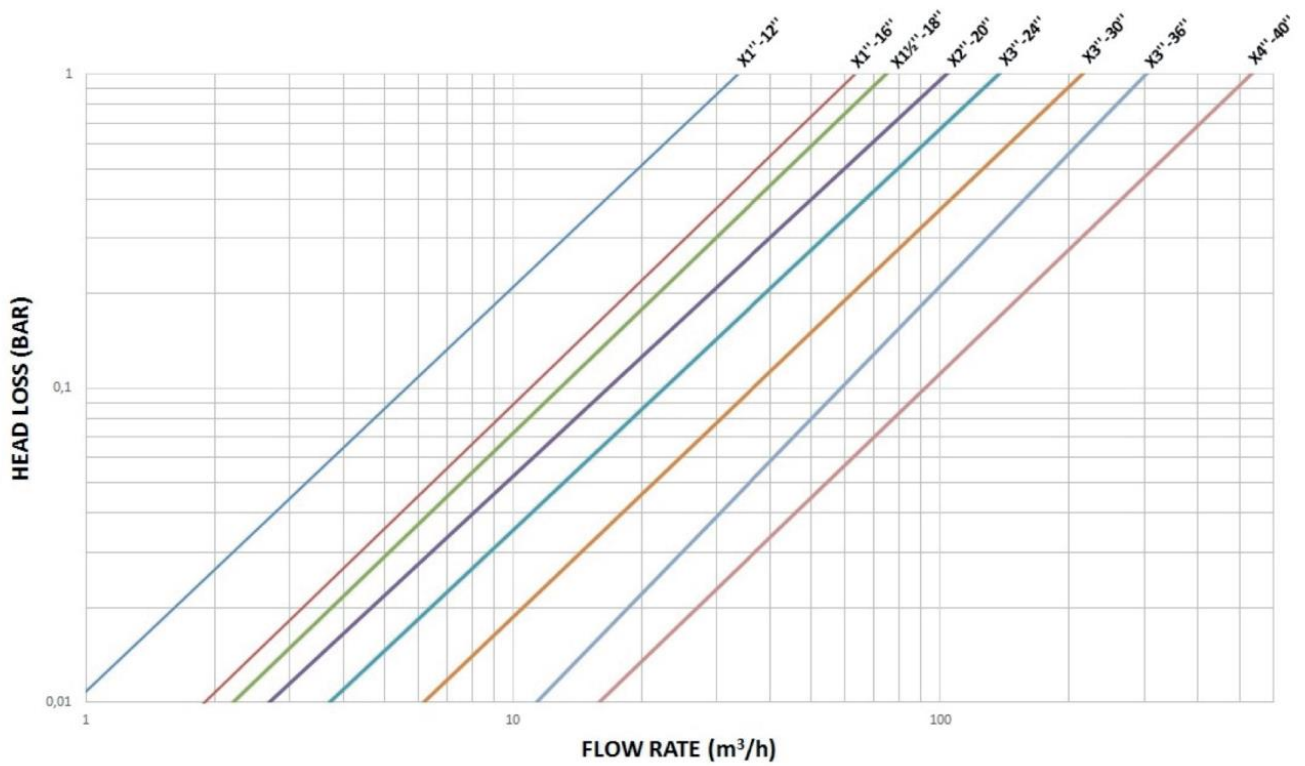

HEAD LOSS XDC SERIES

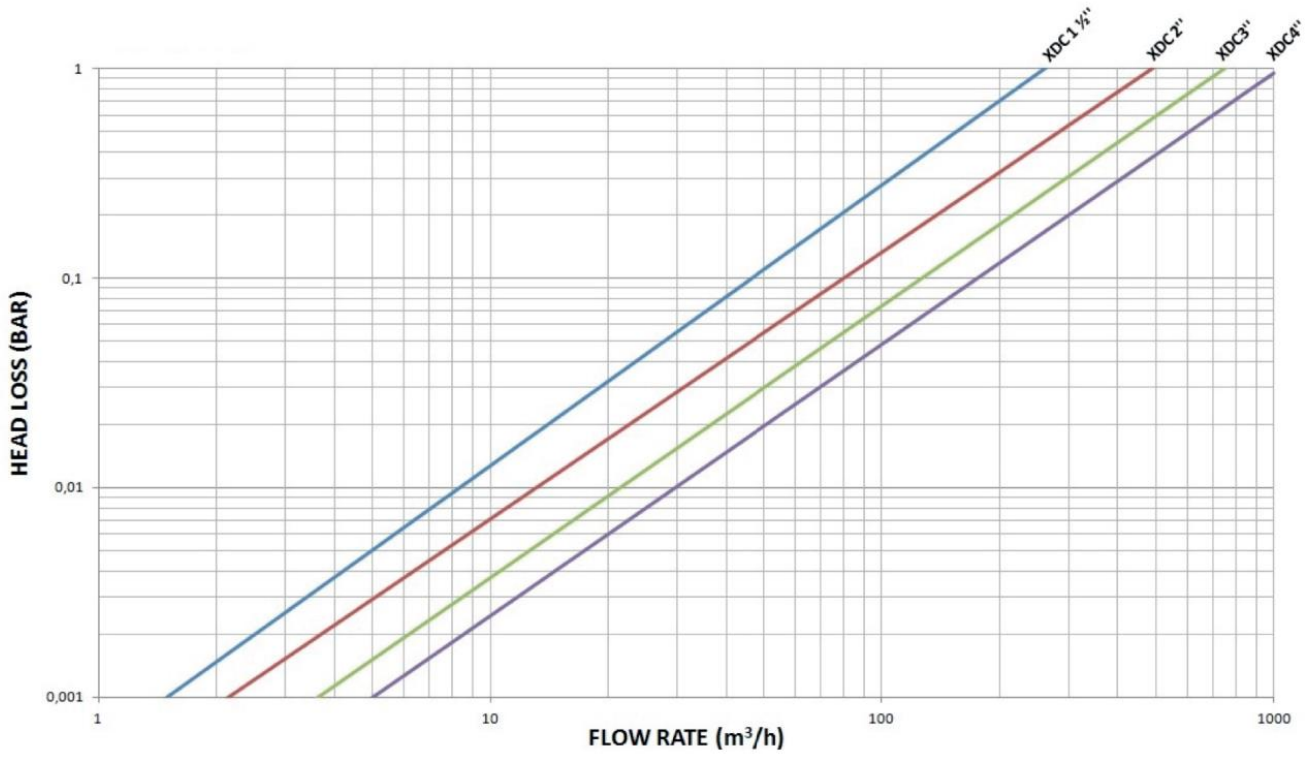

Charts based on clean water condition with sand media specific gravity 2.65gr/cm³ and with grain size 1.2-2.4mm.
For smaller grain sizes head loss would be greater.

Листа делова 05-08-101

СТАВКА	КОЛ.	БРОЈ ДЕЛА	НАЗИВ
1	1	02-00-832-01-000	Кућиште филтера серије X 1"-12"
2	5	02-03-144-1	Гумена заптивка и прстен дифузора
3	5	02-03-149-00-05	Подлошка за дифузор
4	6	02-10-299	Навртка поцинкована М10
5	6	02-10-247	Подлошка А 10.5 ДИН 125
6	6	02-10-146	Завртањ М10х60 ДИН 931
7	2	02-02-012	Заптивка поклопаца за О ¾", 1", 1 ½", X 1", L 30
8	1	02-01-082	Поклопац за X филтер 1"-12"
9	1	02-01-081	Поклопац за X прикључак филтера 1"
10	1	02-05-342	Чеп 1" ТМ (ПЕ)
11	1	02-05-341	Чеп ¾" ТМ (ПЕ)

05-08-101 Sand media filter series X 1"-12" without by-pass TF

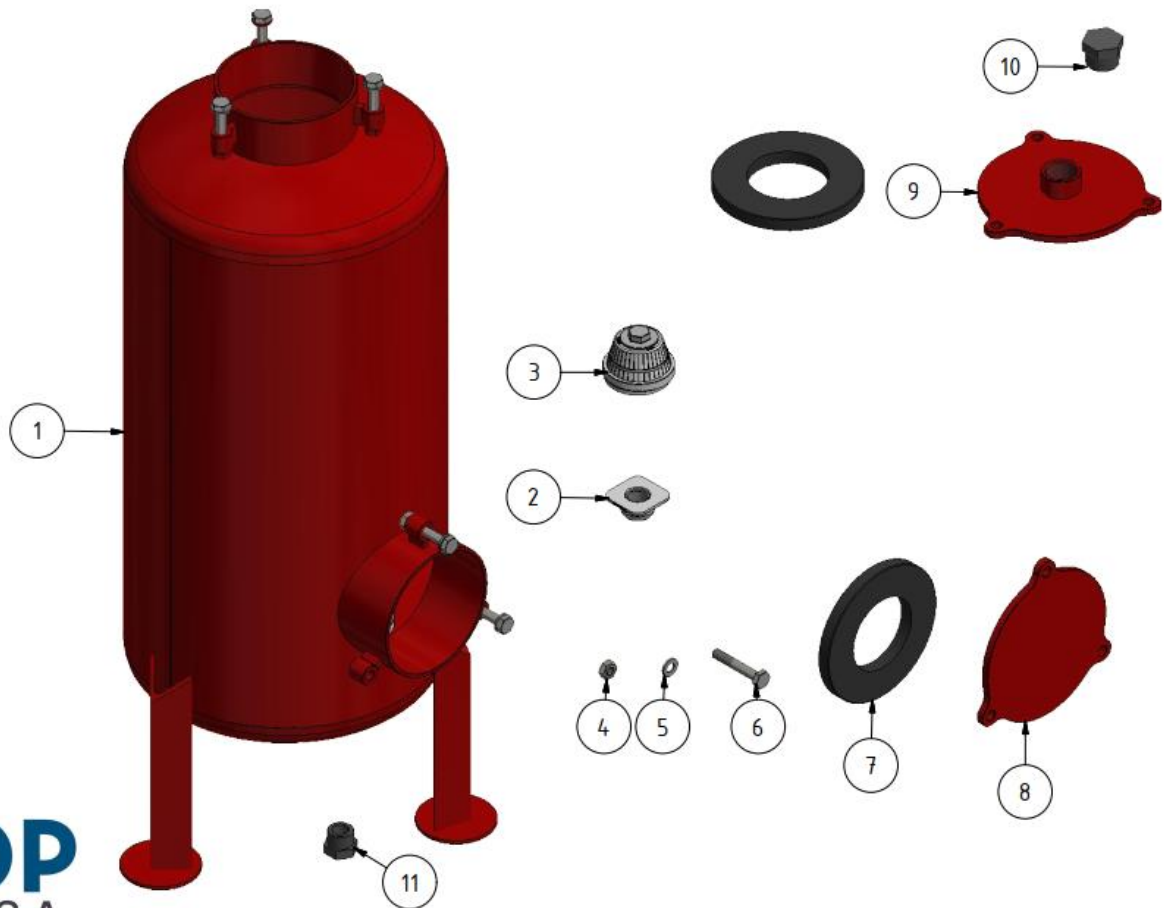

Листа делова 05-08-111

СТАВКА	КОЛ.	БРОЈ ДЕЛА	НАЗИВ
1	1	02-00-833	Кућиште филтера серије X 1''-16''
2	1	02-03-107	Сабирник MS06 (ПП)
3	6	02-03-152	Дистрибутор ПП L 113xM30 проред 0.5
4	6	02-10-311	Навртка поцинкована M12x17
5	6	02-10-250	Подлошка A 12 ДИН 125
6	6	02-10-131	Завртањ M12x35 EN 24017
7	2	02-02-030	O-прстен d.174x5.33mm
8	1	02-01-062	Поклопац за X филтер
9	1	02-01-063	Поклопац за X прикључак филтера 1''
10	1	02-05-342	Чеп 1'' ТМ (ПЕ)
11	1	02-05-341	Чеп ¾'' ТМ (ПЕ)

05-08-111 Sand media filtes series X 1''-16'' without by-pass TF

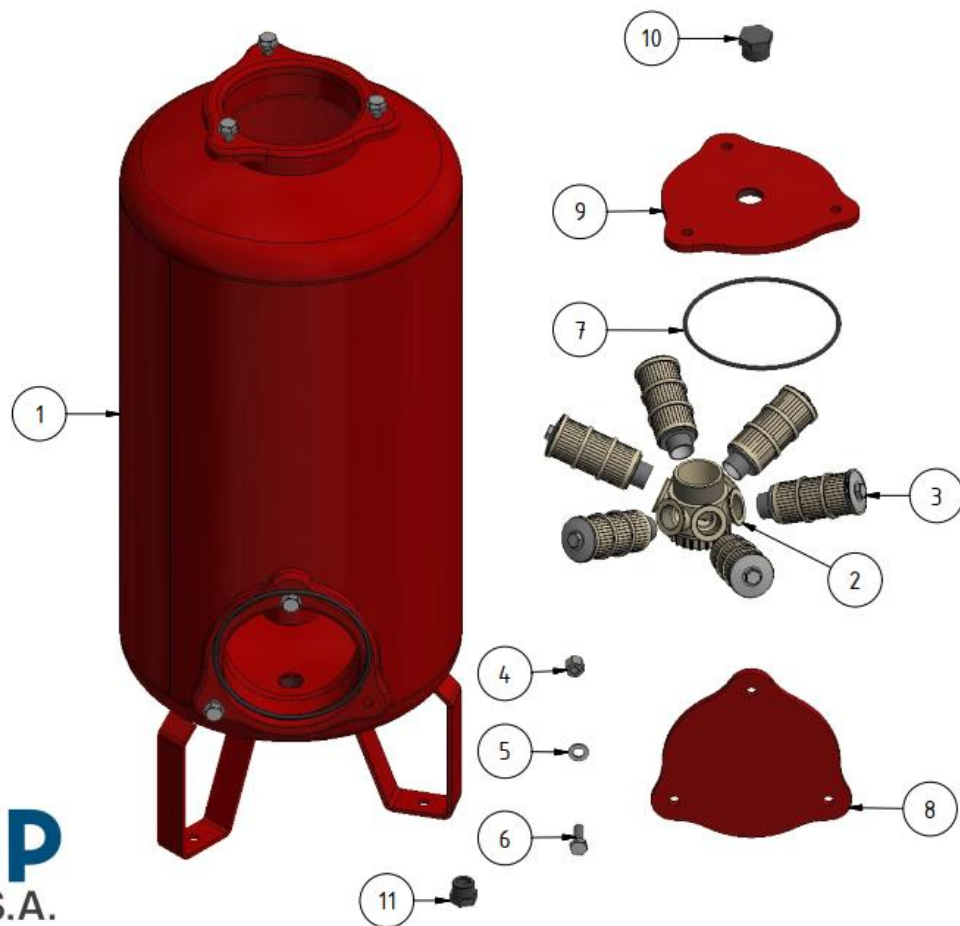

Листа делова 05-08-202

СТАВКА	КОЛ.	БРОЈ ДЕЛА	НАЗИВ
1	1	02-00-800-01-000	Кућиште филтера серије X 2''-20''
2	1	02-03-107	Сабирник MS06 (ПП)
3	6	02-03-109	Дистрибутор ПП L 175xM30 проред 0.5
4	6	02-10-311	Навртка поцинкована M12x17
5	6	02-10-250	Подлошка A 12 ДИН 125
6	6	02-10-131	Завртањ M12x35 ДИН 931
7	2	02-02-030	О-прстен d.174x5.33mm
8	1	02-01-062	Поклопац за X филтер
9	1	02-01-063	Поклопац за X прикључак филтера 1''
10	1	02-05-342	Чеп 1'' ТМ (ПЕ)
11	1	02-05-341	Чеп ¾'' ТМ (ПЕ)

05-08-202 Sand media filter series X2"-20" without by-pass TF

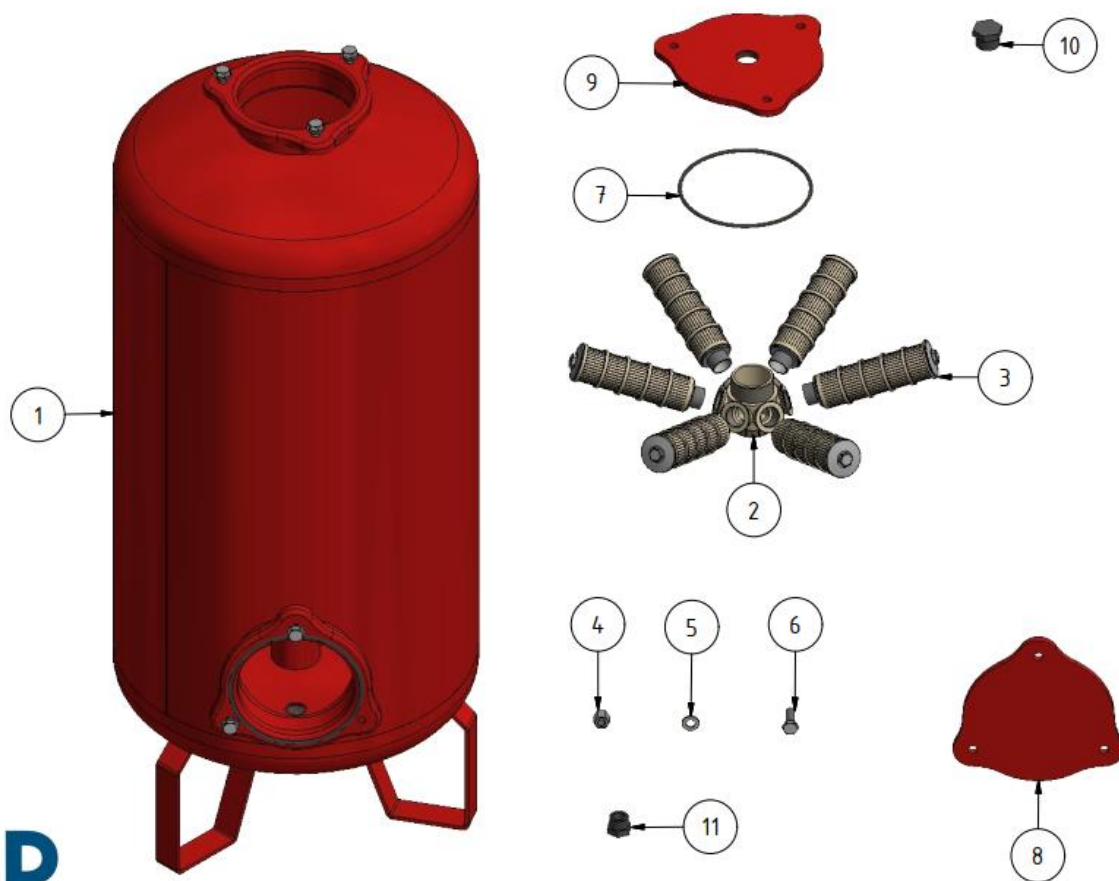

Листа делова 05-08-302

СТАВКА	КОЛ.	БРОЈ ДЕЛА	НАЗИВ
1	1	02-00-801-01-001	Кућиште филтера серије X 3''-24''
2	1	02-03-107	Сабирник MS06 (ПП)
3	6	02-03-110	Дистрибутор ПП L 237xM30 проред 0.5
4	6	02-10-311	Навртка поцинкована M12x17
5	6	02-10-250	Подлошка A 12 ДИН 125
6	6	02-10-131	Завртањ M12x35 ДИН 931
7	2	02-02-030	О-прстен d.174x5.33mm
8	1	02-01-062	Поклопац за X филтер
9	1	02-01-063	Поклопац за X прикључак филтера 1''
10	1	02-05-342	Чеп 1'' ТМ (ПЕ)
11	1	02-05-341	Чеп ¾'' ТМ (ПЕ)

05-08-302 Sand media filter series 3"-24" without by-pass TF

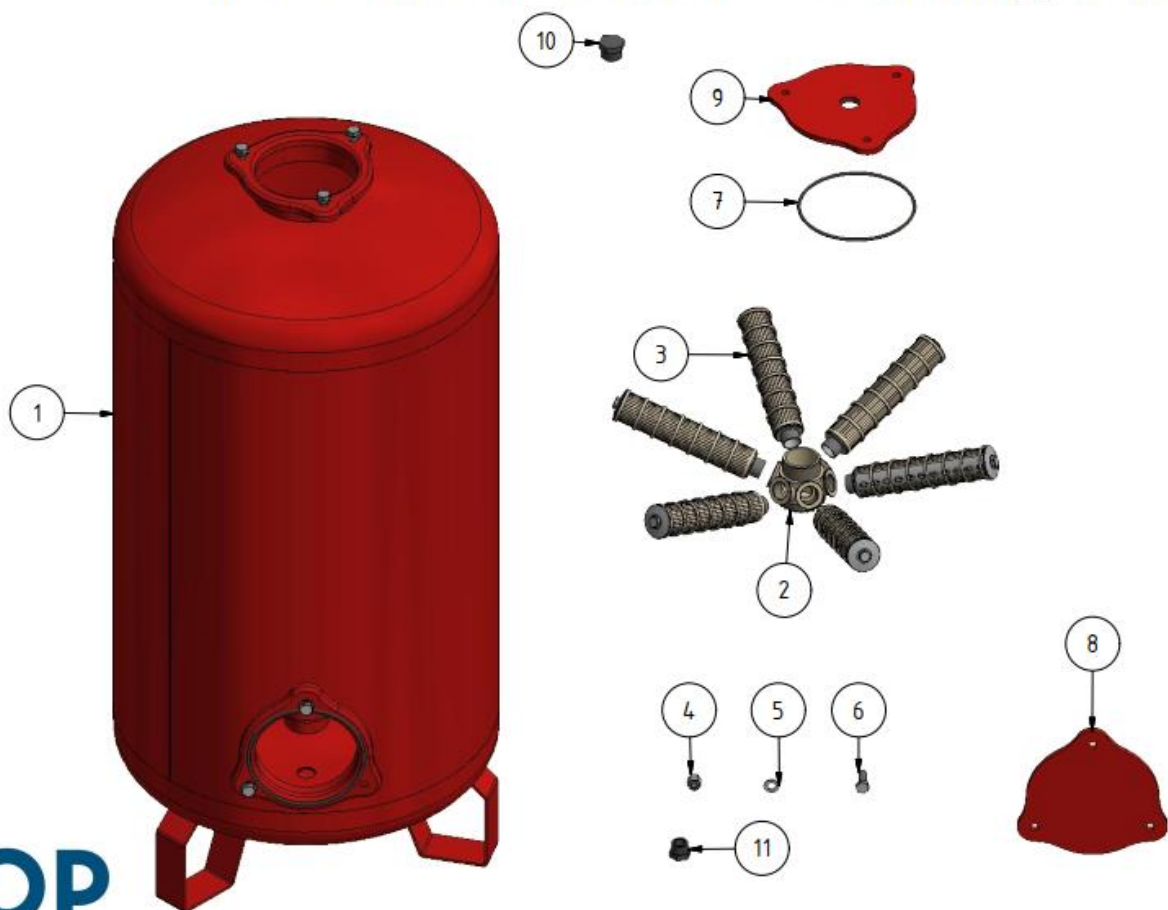

Листа делова 05-08-485

СТАВКА	КОЛ.	БРОЈ ДЕЛА	НАЗИВ
1	1	02-00-819-01-000	Кућиште филтера серије X 3''-30''
2	1	02-03-107	Сабирник MS06 (ПП)
3	6	02-03-161	Дистрибутор ПП L 299xM30 проред 0.5
4	6	02-10-311	Навртка поцинкована M12x17
5	6	02-10-250	Подлошка А 12 ДИН 125
6	6	02-10-131	Завртањ M12x35 ДИН 931
7	2	02-02-030	О-прстен d.174x5.33mm
8	2	02-01-062	Поклопац за X филтер
9	1	02-05-342	Чеп 1'' ТМ (ПЕ)

05-08-485 Sand media filter series X 3"- 30" without by-pass TF

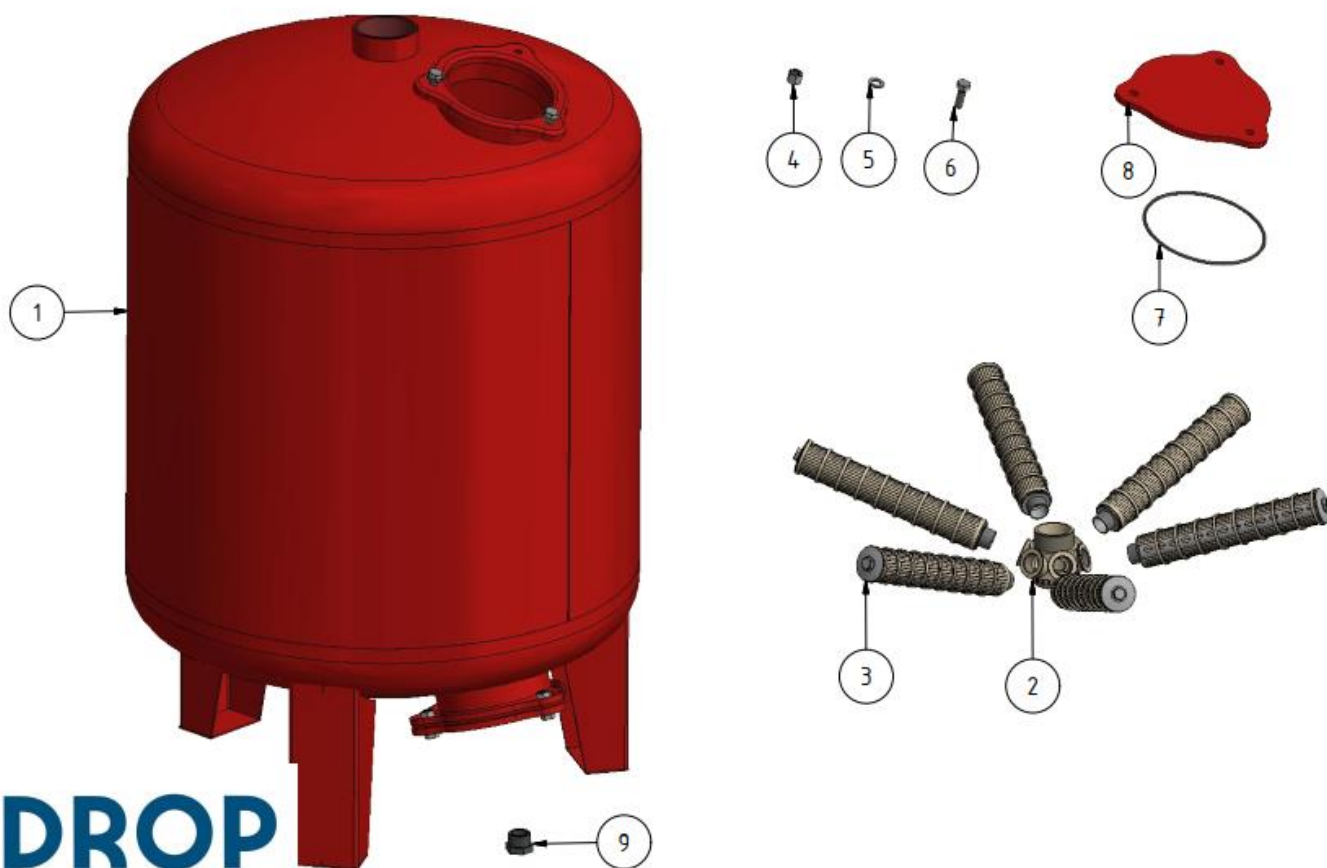

Листа делова 05-08-338

СТАВКА	КОЛ.	БРОЈ ДЕЛА	НАЗИВ
1	1	02-00-820-03-001	Кућиште филтера серије X 3"-36"
2	1	02-03-108	Сабирник MS08 (ПП)
3	8	02-03-111	Дистрибутор ПП L 361xM30 проред 0.5
4	6	02-10-311	Навртка поцинкована M12x17
5	6	02-10-250	Подлошка А 12 ДИН 125
6	6	02-10-131	Завртањ M12x35 ДИН 931
7	2	02-02-030	О-прстен d.174x5.33mm
8	1	02-01-062	Поклопац за X филтер
9	1	02-05-342	Чеп 1" ТМ (ПЕ)

05-08-338 Sand media filter series X 3"-36"

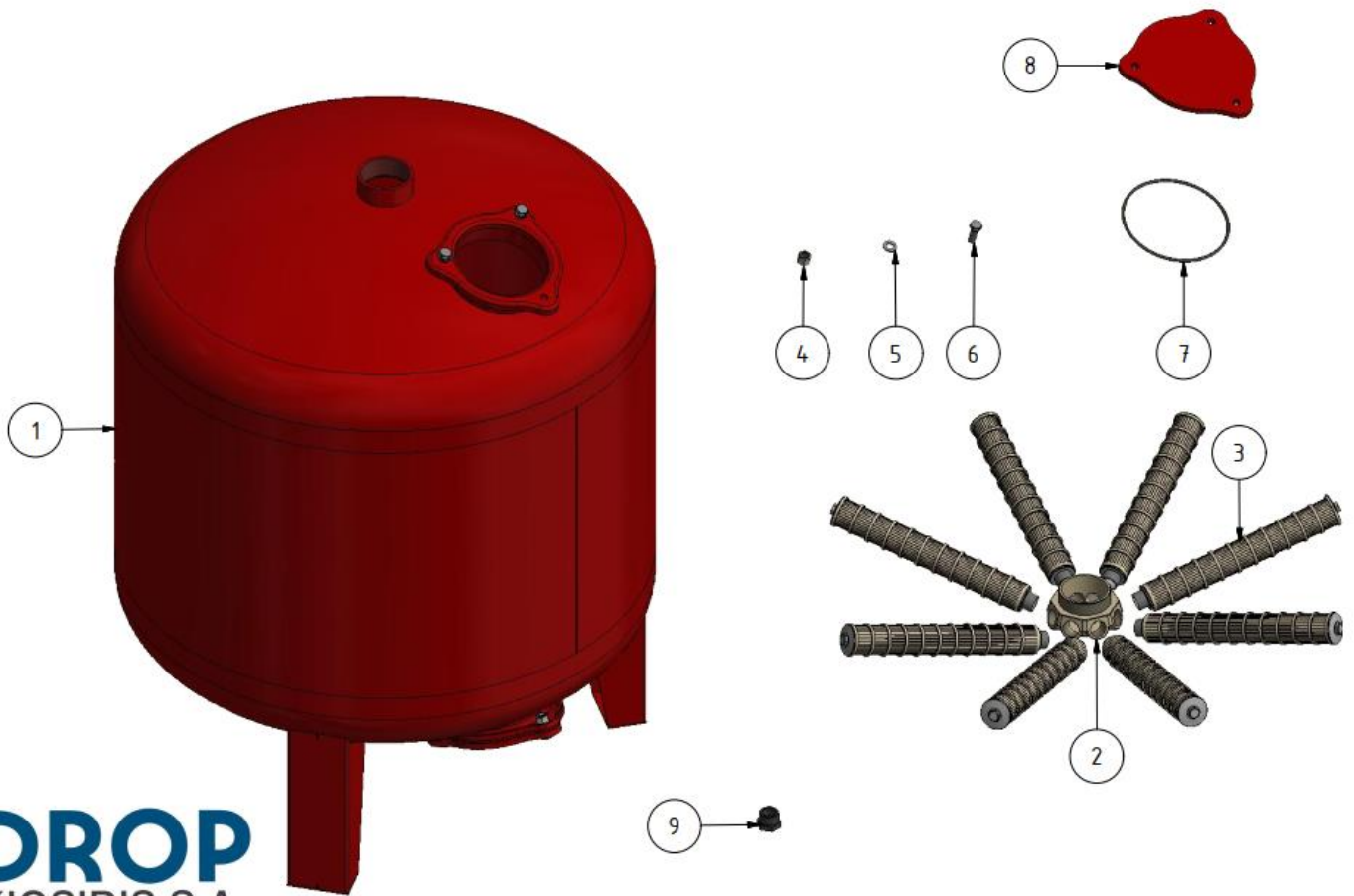

Листа делова 05-08-450

СТАВКА	КОЛ.	БРОЈ ДЕЛА	НАЗИВ
1	1	02-00-821-48-001	Кућиште филтера серије X 4"-48"
2	1	02-03-108	Сабирник MS08 (ПП)
3	8	02-03-112	Дистрибутор ПП L 516xM30 проред 0.5
4	8	02-10-306	Навртка поцинкована M12
5	8	02-10-250	Подлошка A 12 ДИН 125
6	8	02-10-148	Завртањ M12x75 ДИН 931
7	2	02-02-063	Заптивка поклопца за X 4"-48"
8	2	02-01-084	Поклопац за X филтер 4"-48"
9	1	02-05-342	Чеп 1" ТМ (ПЕ)

05-08-450 Sand media filter series X 4"-48" TF

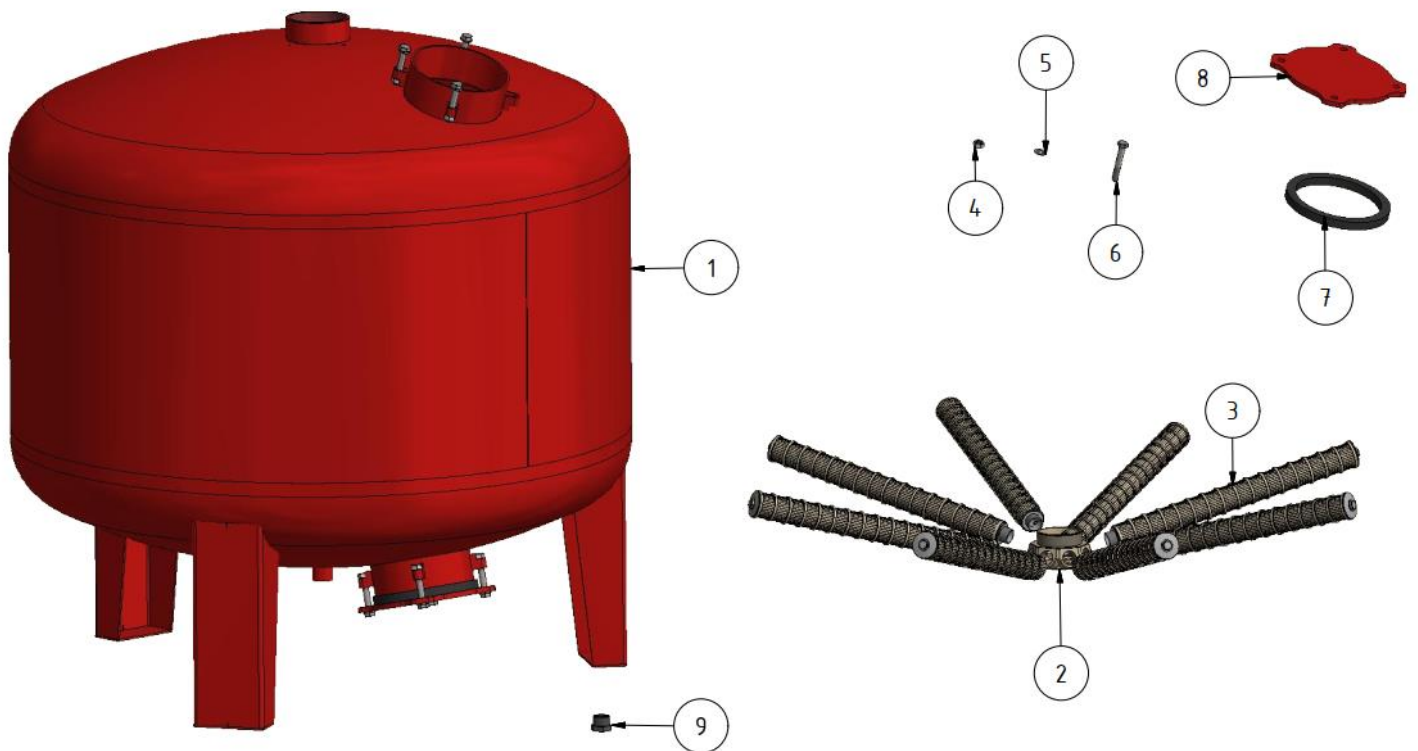

Листа делова 05-08-155

СТАВКА	КОЛ.	БРОЈ ДЕЛА	НАЗИВ
1	1	02-00-812	Кућиште филтера серије XDC 1 ½"
2	12	02-10-311	Навртка поцинкована М12х17
3	12	02-10-250	Подлошка А 12 ДИН 125
4	12	02-10-131	Завртањ М12х35 ДИН 931
5	4	02-02-030	О-прстен d.174x5.33mm
6	4	02-01-062	Поклопац за X филтер 1"-16", 1 ½"-18"
7	12	02-03-113	Дистрибутор ПП L 113x ¾ " проред 0.5
8	2	02-05-356	Чеп ¾ " ТМ поцинкован

05-08-155 Dual chamber sand media filter series XDC 1 ½"

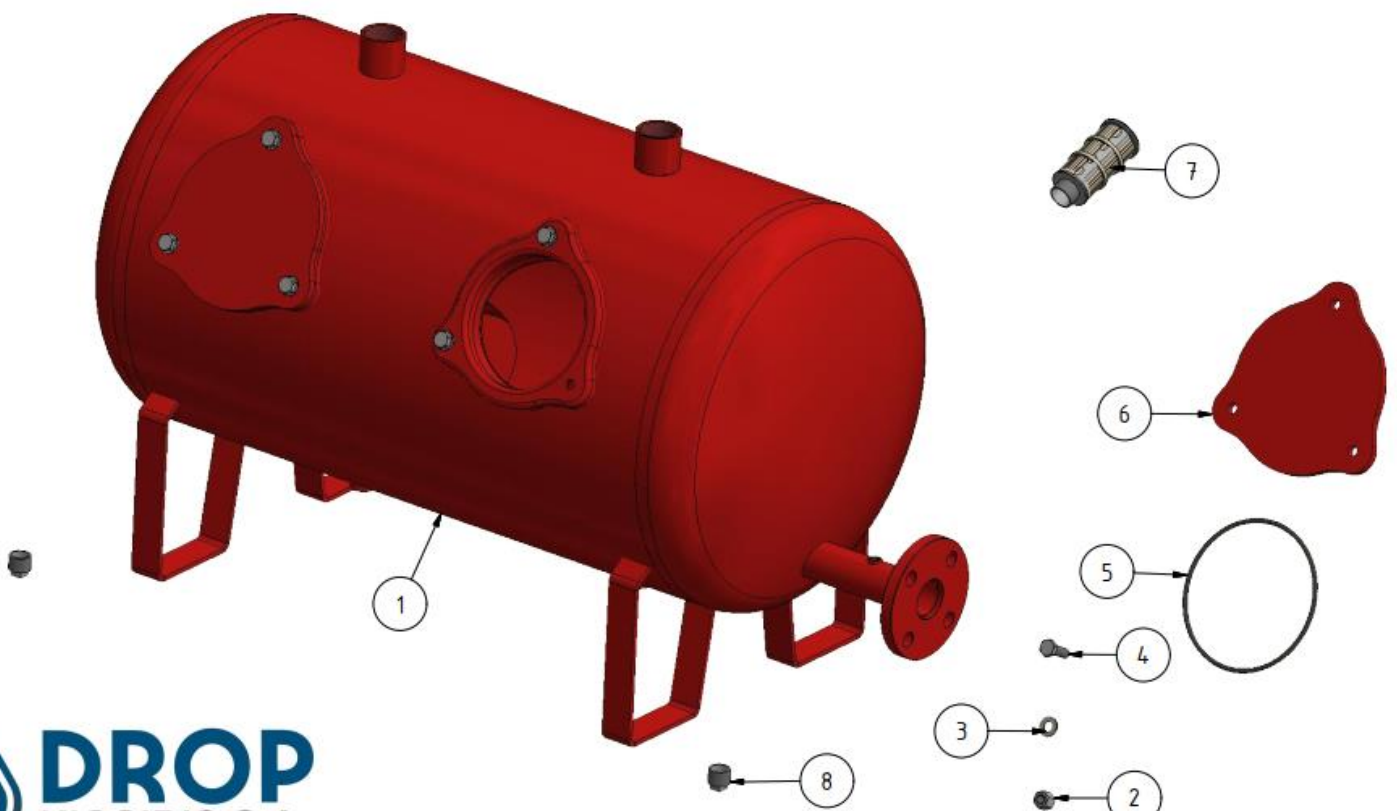

Листа делова 05-08-212

СТАВКА	КОЛ.	БРОЈ ДЕЛА	НАЗИВ
1	1	02-00-806-03-000	Кућиште филтера серије XDC 2''
2	12	02-10-311	Навртка поцинкована M12x17
3	12	02-10-250	Подлошка А 12 ДИН 125
4	12	02-10-131	Завртањ M12x35 ДИН 931
5	4	02-02-030	О-прстен d.174x5.33mm
6	4	02-01-062	Поклопац за X филтер
7	50	02-03-149-00-05	Млазница за филтер полукружна DROP 0.5-3/4G-L20
8	50	02-03-144-2	Заптивни прстен дифузора DROP резервни део
9	50	02-03-144-1	Гумена заптивка дифузора DROP резервни део
10	2	02-05-357	Чеп изоловани T9 2'' EN 10242

05-08-212 Dual chamber sand media filter series XDC 2" with false bottom

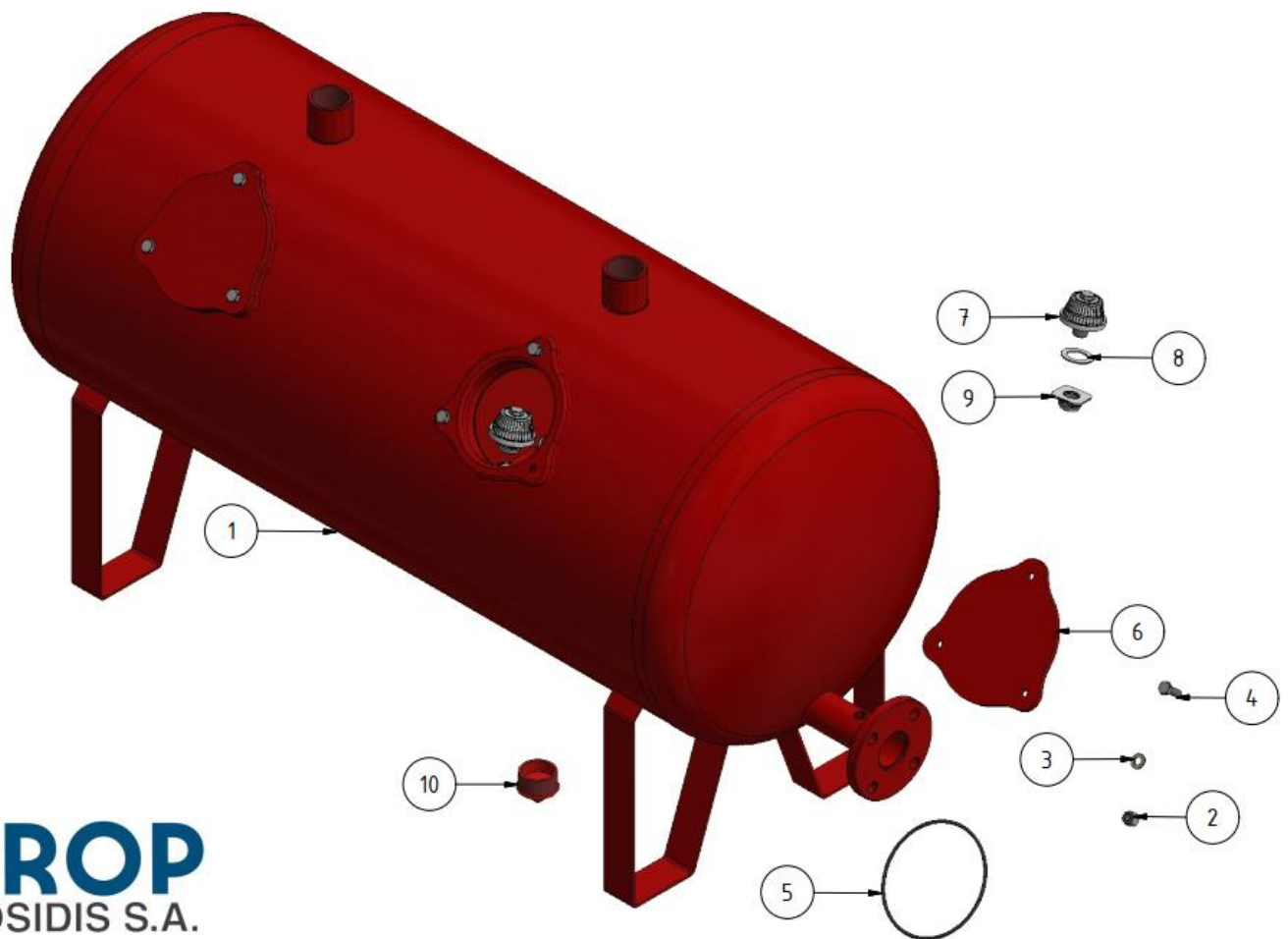

Листа делова 05-08-488

СТАВКА	КОЛ.	БРОЈ ДЕЛА	НАЗИВ
1	1	02-00-807-03-000	Кућиште филтера серије XDC 3" d. 750
2	12	02-10-311	Навртка поцинкована M12x17
3	12	02-10-250	Подлошка A 12 ДИН 125
4	12	02-10-131	Завртањ M12x35 ДИН 931
5	4	02-02-030	О-прстен d.174x5.33mm
6	4	02-01-062	Поклопац за X филтер
7	72	02-03-144-1	Гумена заптивка дифузора DROP резервни део
8	72	02-03-144-2	Заптивни прстен дифузора DROP резервни део
9	72	02-03-149-00-05	Млазница за филтер полукружна DROP 0.5-3/4G-L20
10	2	02-05-358	Чеп изоловани T9 3" EN 10242

05-08-488 Dual chamber sand media filter series XDC 3" d. 750 with false bottom

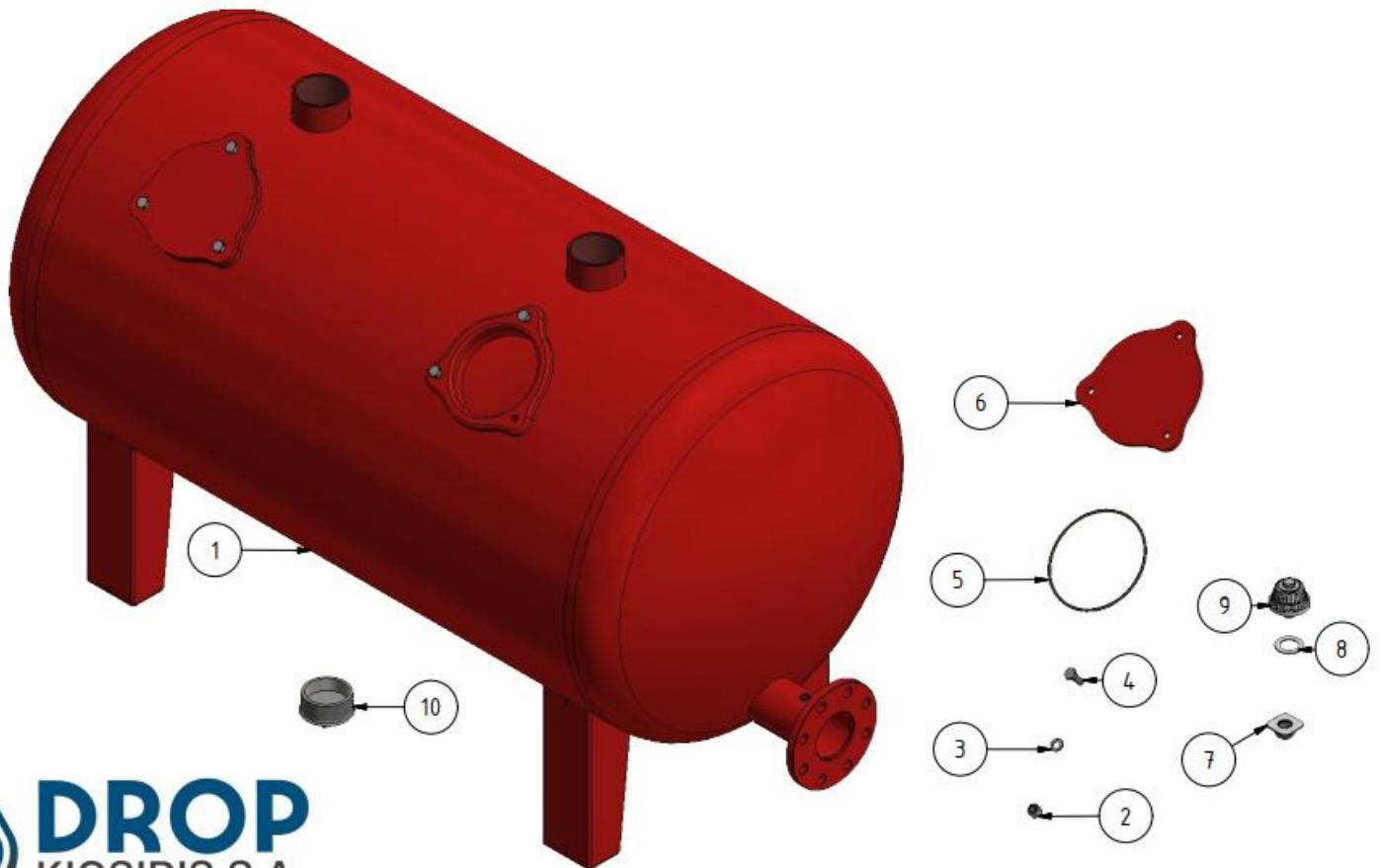

Листа делова 05-08-472

СТАВКА	КОЛ.	БРОЈ ДЕЛА	НАЗИВ
1	1	02-00-808-03-000	Кућиште филтера серије XDC 4" d. 900
2	12	02-10-311	Навртка поцинкована M12x17
3	12	02-10-250	Подлошка A 12 ДИН 125
4	12	02-10-131	Завртањ M12x35 ДИН 931
5	4	02-02-030	О-прстен d.174x5.33mm
6	4	02-01-062	Поклопац за X филтер
7	98	02-03-144-1	Гумена заптивка дифузора DROP резервни део
8	98	02-03-144-2	Заптивни прстен дифузора DROP резервни део
9	98	02-03-149-00-05	Млазница за филтер полукружна DROP 0.5-3/4G-L20
10	2	02-05-358	Чеп изоловани T9 3" EN 10242

05-08-472 Dual chamber sand media filter series XDC 4" d. 900 with false bottom

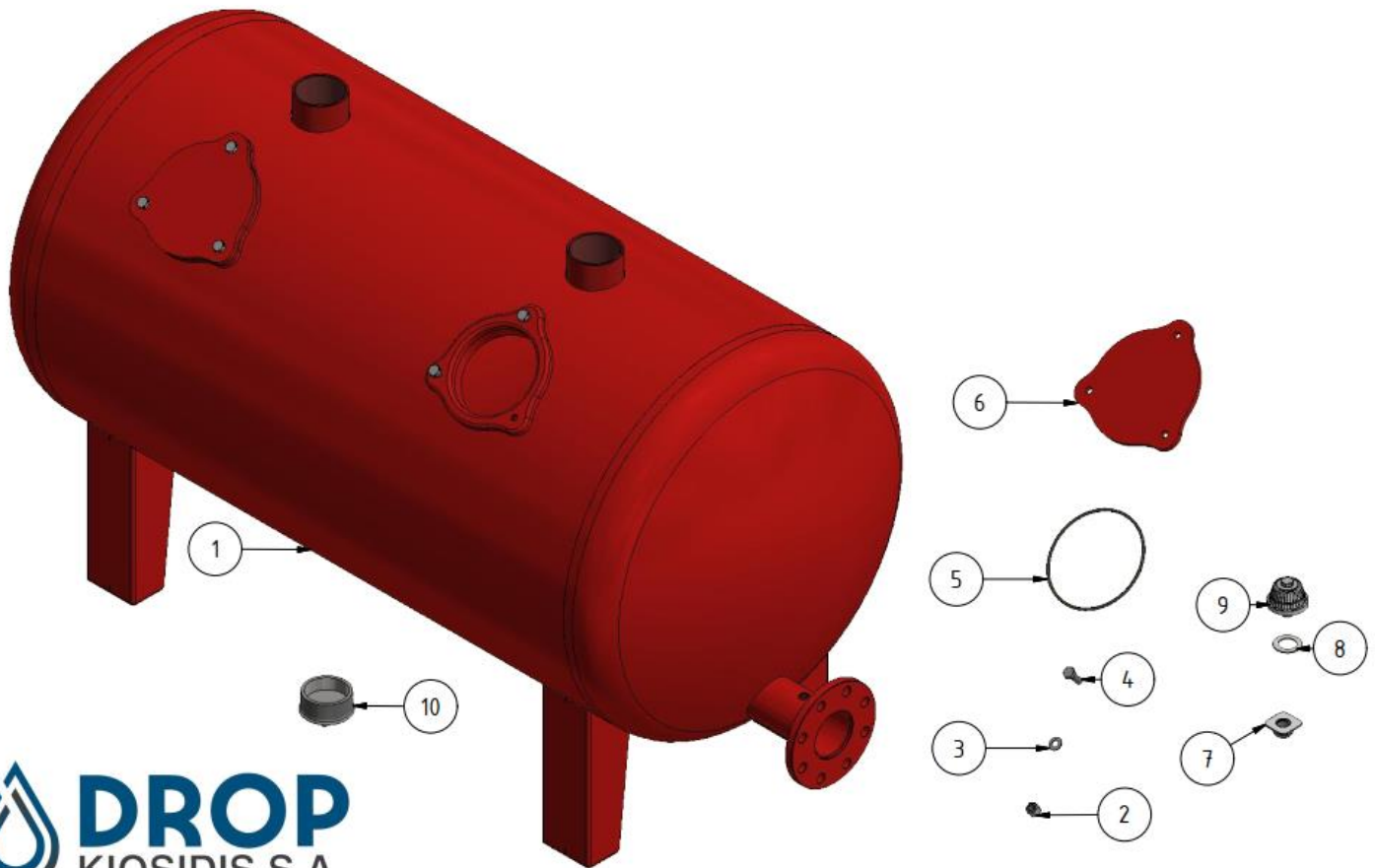

Листа делова 05-08-112

СТАВКА	КОЛ.	БРОЈ ДЕЛА	НАЗИВ
1	1	02-00-833	Кућиште филтера серије X 1''-16''
2	1	02-03-107	Сабирник MS06 (ПП)
3	6	02-03-152	Дистрибутор ПП L 113xM30 проред 0.5
4	6	02-10-311	Навртка поцинкована M12x17
5	6	02-10-250	Подлошка A 12 ДИН 125
6	6	02-10-131	Завртањ M12x35 EN 24017
7	2	02-02-030	О-прстен d.174x5.33mm
8	1	02-01-062	Поклопац за X филтер
9	1	02-01-063	Поклопац за X прикључак филтера
10	1	05-20-002	Отпусни вентил 1'' једнострани
11	1	02-05-341	Чеп 3/4'' ТМ (ПЕ)
12	2	02-05-048	Т-рачва 1'' за премошћивање X
13	4	02-04-020	Засунски вентил 1''
14	2	02-05-421	Прирубница 1'' мушка са навојем ДИН 2576
15	2	02-02-054	Гумена прирубница 1'' ДИН
16	8	02-10-306	Навртка поцинкована M12 ДИН934
17	8	02-10-250	Подлошка ДИН 125 М 12
18	8	02-10-382	Завртањ са шестоугаоном главом M12x55 ДИН 931
19	1	02-05-423	Бајпас разводник филтера за песак X-1''-16''
20	2	06-02-001	Глицерински манометар 0-10 бара, нерђајући челик

05-08-112 Sand media filter series X 1''-16'' manual with by-pass

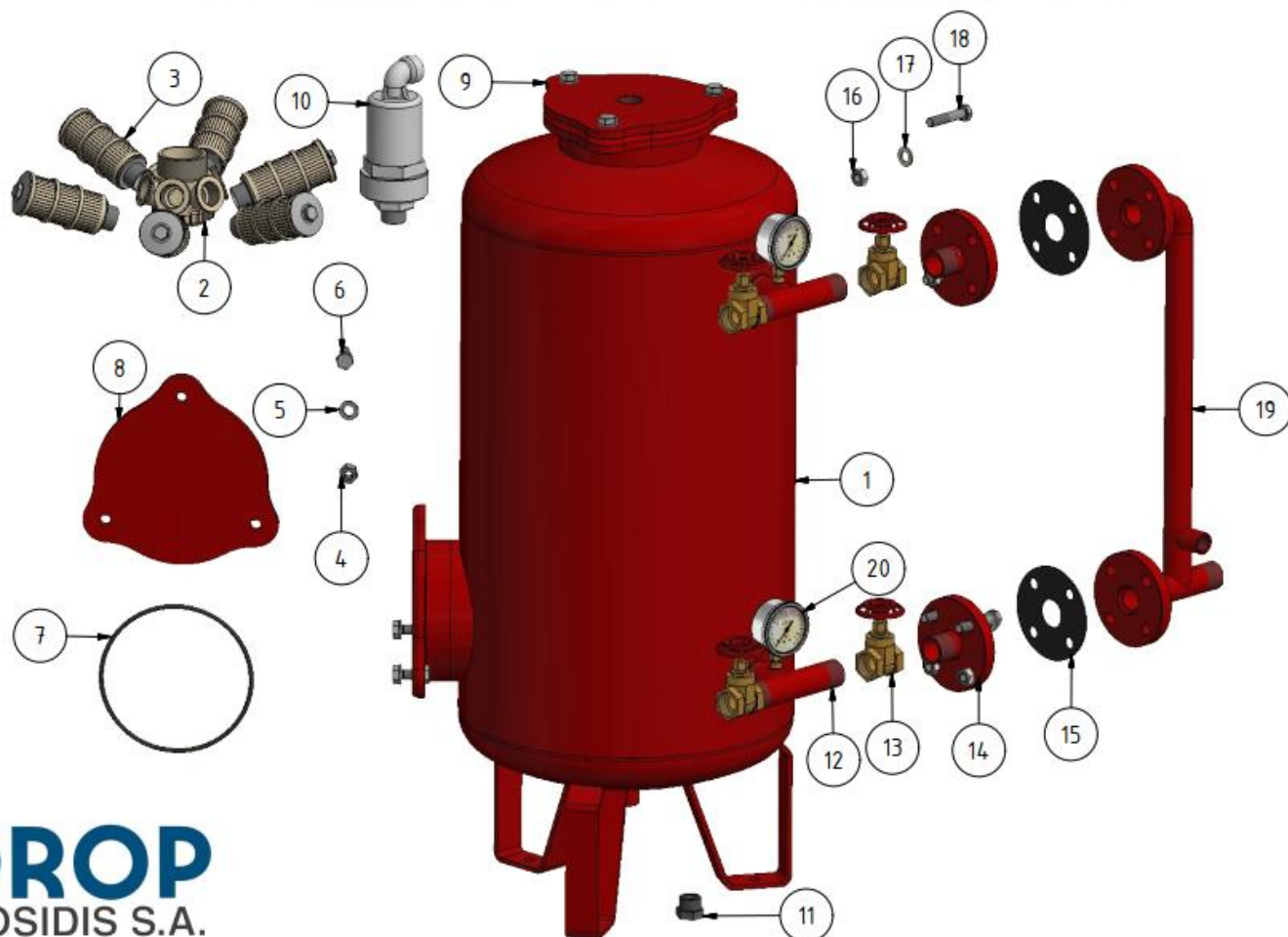

Листа делова 05-08-150

СТАВКА	КОЛ.	БРОЈ ДЕЛА	НАЗИВ
1	1	02-00-804	Кућиште филтера серије X 1 ½"-18"
2	1	02-03-107	Сабирник MS06 (ПП)
3	6	02-03-118	Дистрибутор ПП L 144xM30 проред 0.5
4	6	02-10-311	Навртка поцинкована M12x17
5	6	02-10-250	Подлошка A 12 ДИН 125
6	6	02-10-131	Завртањ M12x35 EN 24017
7	2	02-02-030	О-прстен d.174x5.33mm
8	1	02-01-062	Поклопац за X филтер
9	1	02-01-063	Поклопац за X прикључак филтера
10	1	05-20-002	Отпусни вентил 1" једнострани
11	1	02-05-341	Чеп ¾" ТМ (ПЕ)
12	2	02-05-054	Т-рачва 1 ½ " за премошћивање X
13	4	02-04-026	Засунски вентил 1 ½"
14	2	02-05-400	Прирубница 1 ½ " мушка са навојем ДИН 2576
15	2	02-02-050	Гумена прирубница 1 ½ " ДИН
16	8	02-10-303	Навртка поцинкована M16 ДИН934
17	8	02-10-200	Подлошка ДИН 125 М 16
18	8	02-10-379	Завртањ са шестоугаоном главом M16x55 ДИН 931
19	1	02-05-449	Бајпас разводник филтера за песак X-1 ½ "-18"
20	2	06-02-001	Глицерински манометар 0-10 бара, нерђајући челик

05-08-150 Sand media filter series X 1½"-18" manual with by-pass

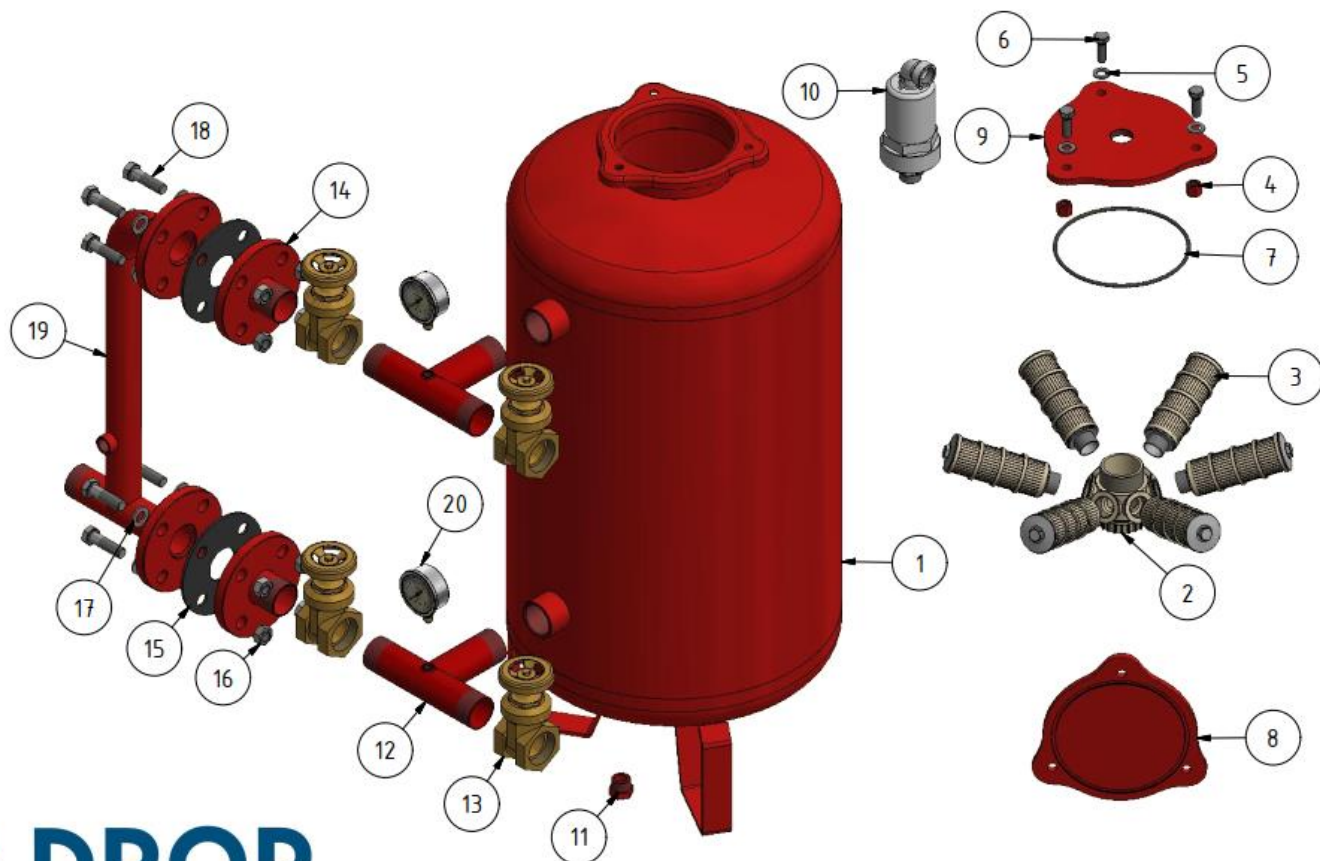

Листа делова 05-08-200

СТАВКА	КОЛ.	БРОЈ ДЕЛА	НАЗИВ
1	1	02-00-800-01-000	Кућиште филтера серије X 2''-20''
2	1	02-03-107	Сабирник MS06 (ПП)
3	6	02-03-109	Дистрибутор ПП L 175xM30 проред 0.5
4	6	02-10-311	Навртка поцинкована M12x17
5	6	02-10-250	Подлошка А 12 ДИН 125
6	6	02-10-131	Завртањ M12x35 EN 24017
7	2	02-02-030	О-прстен d.174x5.33mm
8	1	02-01-062	Поклопац за X филтер
9	1	02-01-063	Поклопац за X прикључак филтера
10	1	05-20-002	Отпусни вентил 1'' једнострани
11	1	02-05-341	Чеп ¾'' ТМ (ПЕ)
12	2	02-05-065	Т-рачва 2'' за премошћивање X
13	4	02-04-021	Засунски вентил 2''
14	2	02-05-494	Прирубница 2'' мушка са навојем ДИН 2576
15	2	02-02-051	Гумена прирубница 2'' ДИН
16	8	02-10-303	Навртка поцинкована M16 ДИН934
17	8	02-10-200	Подлошка ДИН 125 М 16
18	8	02-10-377	Завртањ са шестоугаоном главом M16x65 ДИН 931
19	1	02-05-450	Бајпас разводник филтера за песак X-2''-20''
20	2	06-02-001	Глицерински манометар 0-10 бара, нерђајући челик

05-08-200 Sand media filter series X 2"-20" manual with by-pass

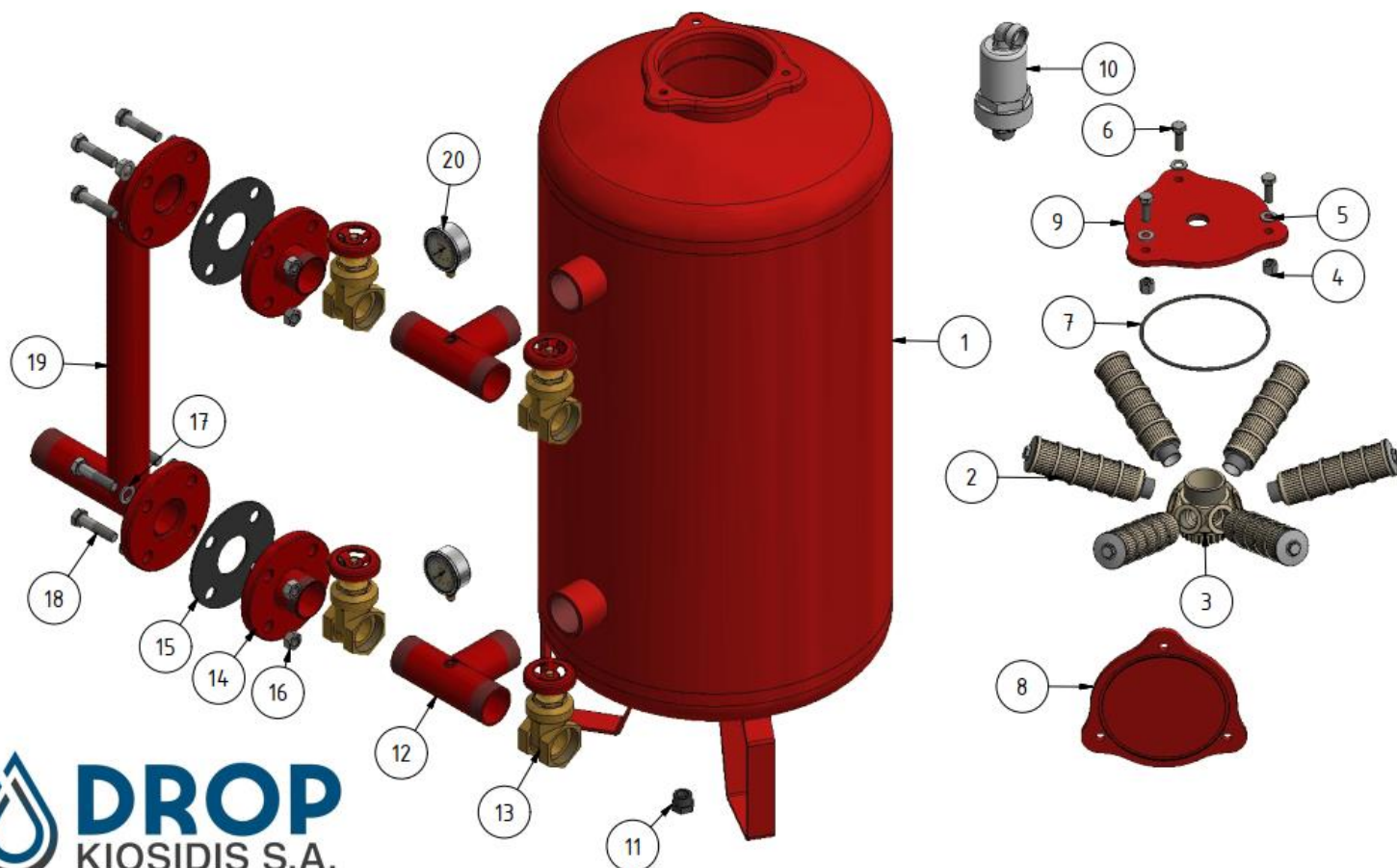

Листа делова 05-08-484

СТАВКА	КОЛ.	БРОЈ ДЕЛА	НАЗИВ
1	1	02-00-819-01-000	Кућиште филтера серије X 3''-30''
2	1	02-03-107	Сабирник MS06 (ПП)
3	6	02-03-161	Дистрибутор ПП L 299xM30 проред 0.5
4	6	02-10-311	Навртка поцинкована M12x17
5	6	02-10-250	Подлошка А 12 ДИН 125
6	6	02-10-131	Завртањ M12x35 ЕН 24017
7	2	02-02-030	О-прстен d.174x5.33mm
8	1	02-01-062	Поклопац за X филтер
9	1	02-05-342	Чеп 1'' ТМ (ПЕ)
10	1	02-05-179	Редукциона утичница поцинкована 3''x1''
11	1	05-20-002	Отпусни вентил 1'' једнострани
12	2	02-05-064	Т-рачва 3'' за премошћивање X
13	4	02-04-023	Засунски вентил 3''
14	2	02-05-495	Прирубница 3'' мушка са навојем ДИН 2576
15	2	02-02-056	Гумена прирубница 3'' ДИН
16	16	02-10-303	Навртка поцинкована M16 ДИН934
17	16	02-10-200	Подлошка ДИН 125 М 16
18	16	02-10-377	Завртањ са шестоугаоном главом M16x65 ДИН 931
19	1	02-05-455	Бајпас разводник филтера за песак X-3''-30''
20	2	06-02-001	Глицерински манометар 0-10 бара, нерђајући челик

05-08-484 Sand media filter series X 3"-30" with by-pass

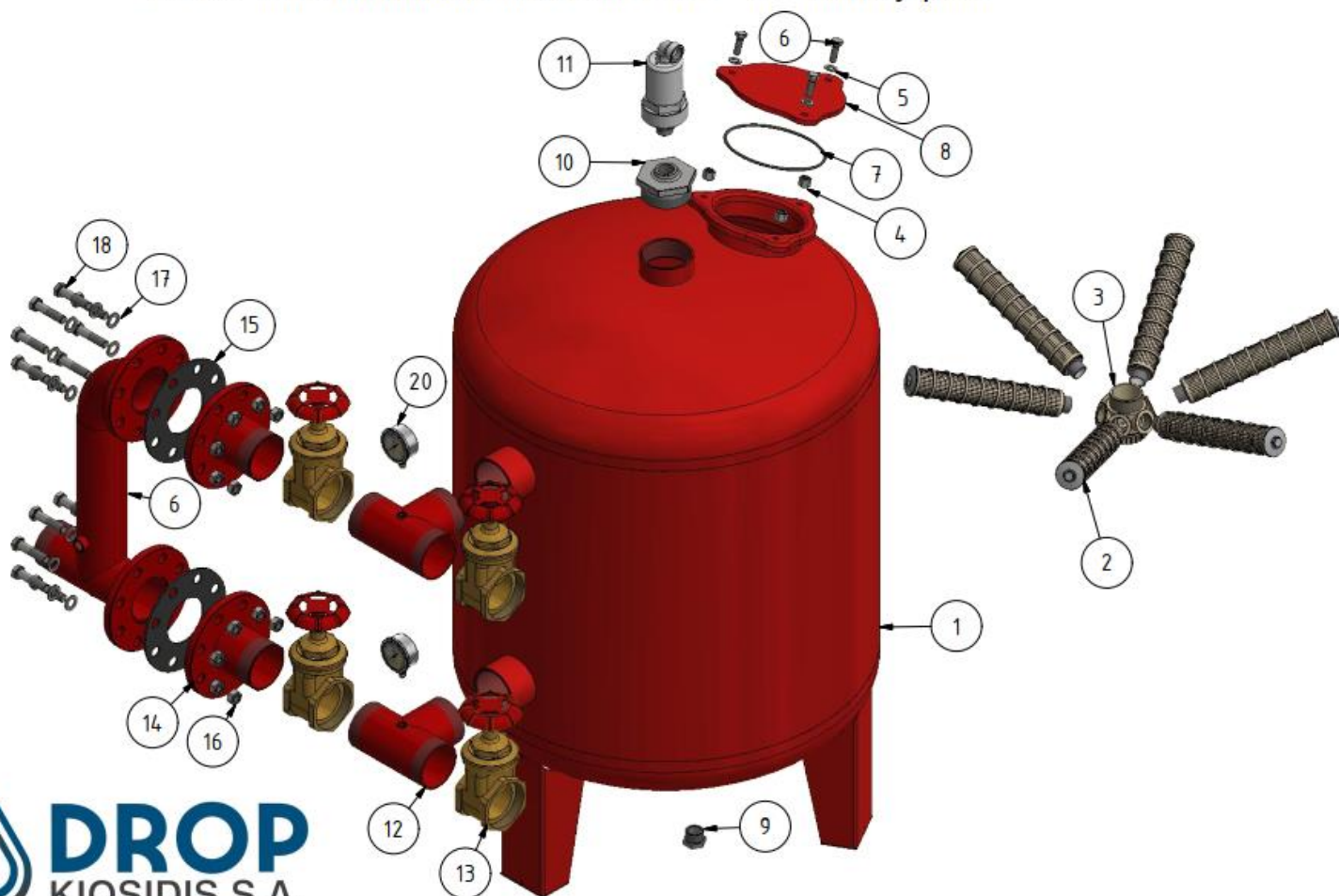

Листа делова 05-08-336

СТАВКА	КОЛ.	БРОЈ ДЕЛА	НАЗИВ
1	1	02-00-820-03-001	Кућиште филтера серије X 3''-36''
2	1	02-03-107	Сабирник MS06 (ПП)
3	8	02-03-111	Дистрибутор ПП L 361xM30 проред 0.5
4	6	02-10-311	Навртка поцинкована M12x17
5	6	02-10-250	Подлошка А 12 ДИН 125
6	6	02-10-131	Завртањ M12x35 ЕН 24017
7	2	02-02-030	О-прстен d.174x5.33mm
8	1	02-01-062	Поклопац за X филтер
9	1	02-05-342	Чеп 1'' ТМ (ПЕ)
10	1	02-05-179	Редукциона утичница поцинкована 3''x1''
11	1	05-20-002	Отпусни вентил 1'' једнострани
12	2	02-05-064	Т-рачва 3'' за премошћивање X
13	4	02-04-023	Засунски вентил 3''
14	2	02-05-495	Прирубница 3'' мушка са навојем ДИН 2576
15	2	02-02-056	Гумена прирубница 3'' ДИН
16	16	02-10-303	Навртка поцинкована M16 ДИН934
17	16	02-10-200	Подлошка ДИН 125 М 16
18	16	02-10-377	Завртањ са шестоугаоном главом M16x65 ДИН 931
19	1	02-05-453	Бајпас разводник филтера за песак X-3''-36''
20	2	06-02-001	Глицерински манометар 0-10 бара, нерђајући челик

05-08-336 Sand media filter series X 3''-36'' with by-pass



Листа делова 05-08-448

СТАВКА	КОЛ.	БРОЈ ДЕЛА	НАЗИВ
1	1	02-00-821-48-001	Кућиште филтера серије X 4''-48''
2	1	02-03-108	Сабирник MS08 (ПП)
3	8	02-03-112	Дистрибутор ПП L 516xM30 проред 0.5
4	8	02-10-306	Навртка поцинкована M12 ДИН 934
5	8	02-10-250	Подлошка M12 ДИН 125
6	8	02-10-148	Завртањ M12x75 поцинкован
7	2	02-02-063	О-прстен d.205x20 mm
8	1	02-01-084	Поклопац за X филтер 4''-48''
9	1	02-05-342	Чеп 1'' ТМ (ПЕ)
10	1	02-05-131	Редукциона утичница поцинкована 4''x1''
11	1	05-20-002	Отпусни вентил 1'' једнострани
12	2	02-05-058	Т-рачва 4'' за премошћивање X
13	4	02-04-024	Засунски вентил 4''
14	2	02-05-404	Прирубница 4'' мушка са навојем ДИН 2576
15	2	02-02-053	Гумена прирубница 4'' ДИН
16	16	02-10-303	Навртка поцинкована M16 ДИН934
17	16	02-10-200	Подлошка ДИН 125 М 16
18	16	02-10-377	Завртањ са шестоугаоном главом M16x65 ДИН 931
19	1	02-05-454-1	Бајпас разводник филтера за песак X-4''-48''
20	2	06-02-001	Глицерински манометар 0-10 бара, нерђајући челик

05-08-448 Sand media filter series X 4"-48" with by-pass

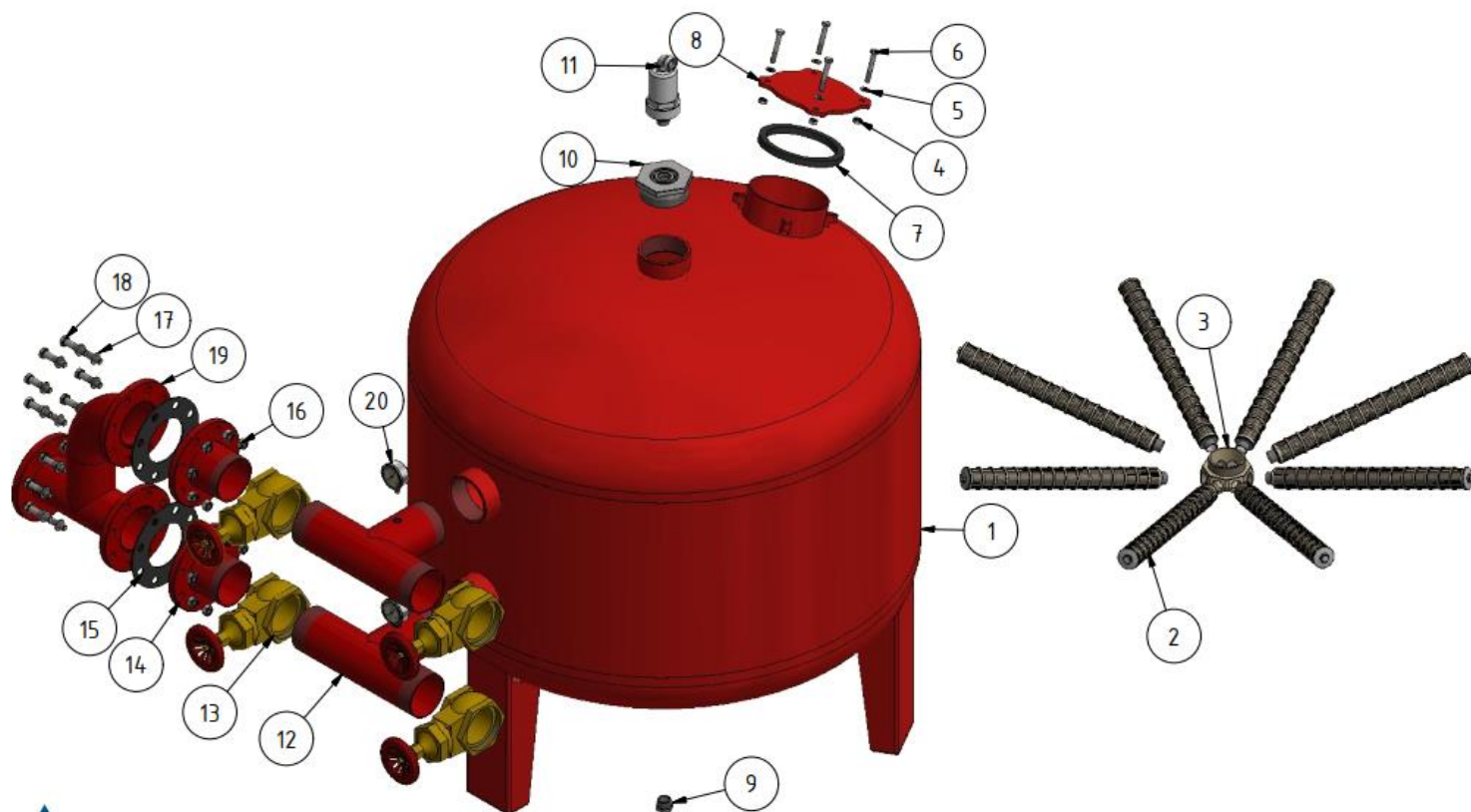

Листа делова 05-08-156

СТАВКА	КОЛ.	БРОЈ ДЕЛА	НАЗИВ
1	1	02-00-812	Кућиште филтера серије XDC 1 1/2"
2	12	02-10-311	Навртка поцинкована M12x17
3	12	02-10-250	Подлошка A 12 ДИН 125
4	12	02-10-131	Завртањ M12x35 ДИН 931
5	4	02-02-030	О-прстен d.174x5.33mm
6	4	02-01-062	Поклопац за X и XDC филтер
7	12	02-03-113	Дистрибутор ПП L 113x 3/4 " проред 0.5
8	2	02-05-356	Чеп 3/4" ТМ (ПЕ)
9	2	02-05-350	Чеп изоловани Т9 1/4" ДИН ЕН 10242
10	2	02-05-054	Т-рачва 1 1/2" за премошћивање X
11	4	02-04-026	Засунски вентил 1 1/2"
12	2	02-05-400	Прирубница 1 1/2" мушка са навојем ДИН 2576
13	2	02-02-050	Гумена прирубница 1 1/2" ДИН
14	8	02-10-303	Навртка поцинкована M16 ДИН934
15	8	02-10-200	Подлошка ДИН 125 М 16
16	8	02-10-379	Завртањ са шестоугаоном главом M16x55 ДИН 931
17	1	02-16-001	Чеп 1/2" ТМ (ПЕ)
18	1	02-05-448	Бајпас разводник филтера за песак XDC-1 1/2"
19	1	05-20-002	Отпусни вентил 1" једнострани
20	2	06-02-001	Глицерински манометар 0-10 бара, нерђајући челик

05-08-156 Dual chamber sand media filter XDC 1 1/2" wih by-pass

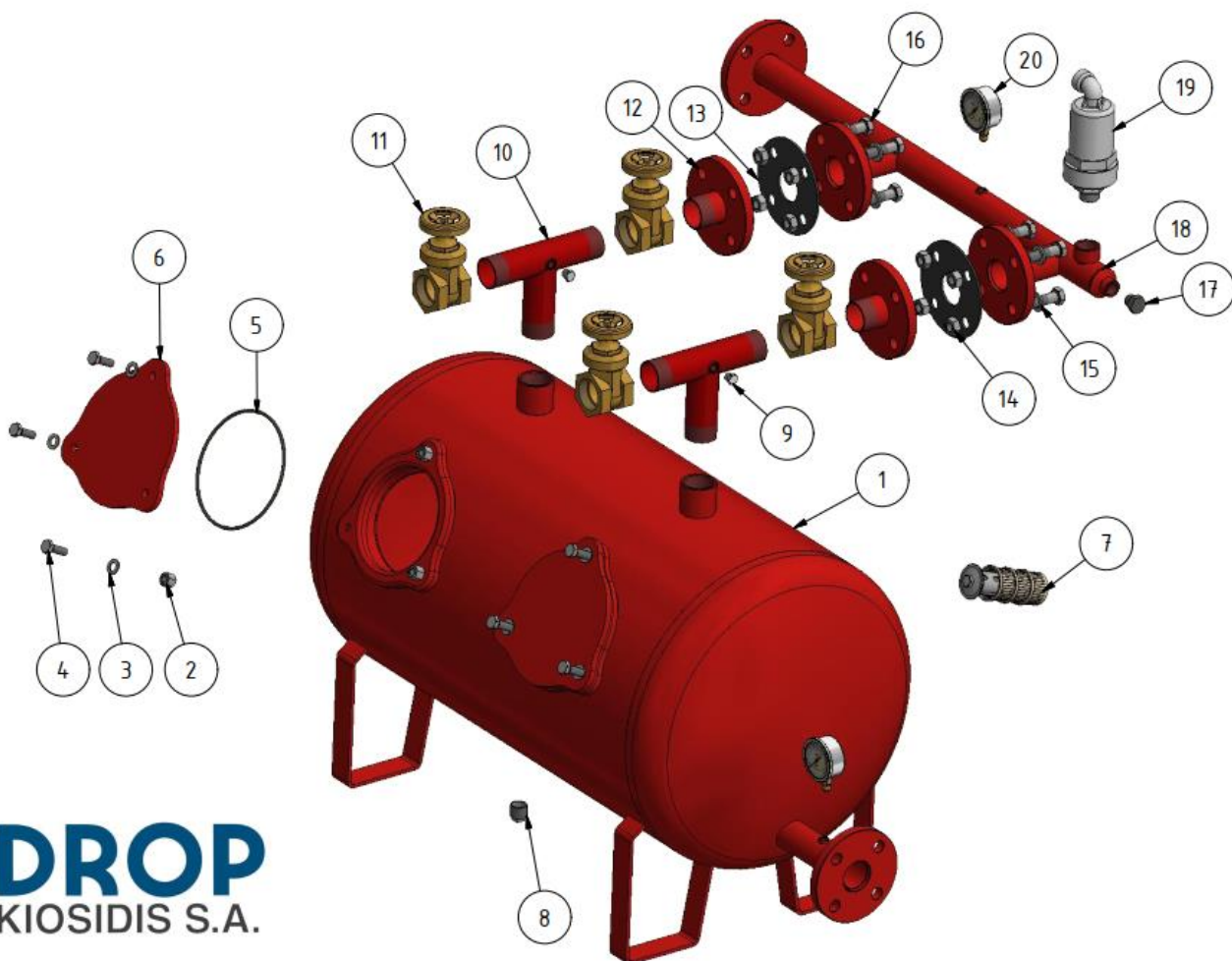

Листа делова 05-08-213

СТАВКА	КОЛ.	БРОЈ ДЕЛА	НАЗИВ
1	1	02-00-806-03-000	Кућиште филтера серије XDC 2''
2	12	02-10-311	Навртка поцинкована М12х17
3	12	02-10-250	Подлошка А 12 ДИН 125
4	12	02-10-131	Завртањ М12х35 ДИН 931
5	4	02-02-030	О-прстен d.174х5.33mm
6	4	02-01-062	Поклопац за X филтер
7	50	02-03-149-00-05	Млазница за филтер полукружна DROP 0.5-3/4G-L20
8	50	02-03-144-2	Заптивни прстен дифузора DROP резервни део
9	50	02-03-144-1	Гумена заптивка дифузора DROP резервни део
10	2	02-05-357	Чеп изоловани Т9 2'' ЕН 10242
11	2	02-05-350	Чеп изоловани Т9 1/4'' ДИН ЕН 10242
12	2	02-05-065	Т-рачва 2'' за премошћивање XDC
13	4	02-04-021	Засунски вентил 2''
14	2	02-05-494	Прирубница 2'' мушка са навојем ДИН 2576
15	2	02-02-051	Гумена прирубница 2'' ДИН
16	8	02-10-303	Навртка поцинкована М16 ДИН934
17	8	02-10-200	Подлошка ДИН 125 М 16
18	8	02-10-379	Завртањ са шестоугаоном главом М16х55 ДИН 931
19	1	02-16-001	Чеп 1/2'' ТМ (ПЕ)
20	1	05-20-002	Отпусни вентил 1'' једнострани
21	1	02-09-000	Бајпас разводник филтера за песак XDC-2''
22	2	06-02-001	Глицерински манометар 0-10 бара, нерђајући челик

05-08-213 Dual chamber sand medial filter series XDC 2" 600 false bottom, with by-pass

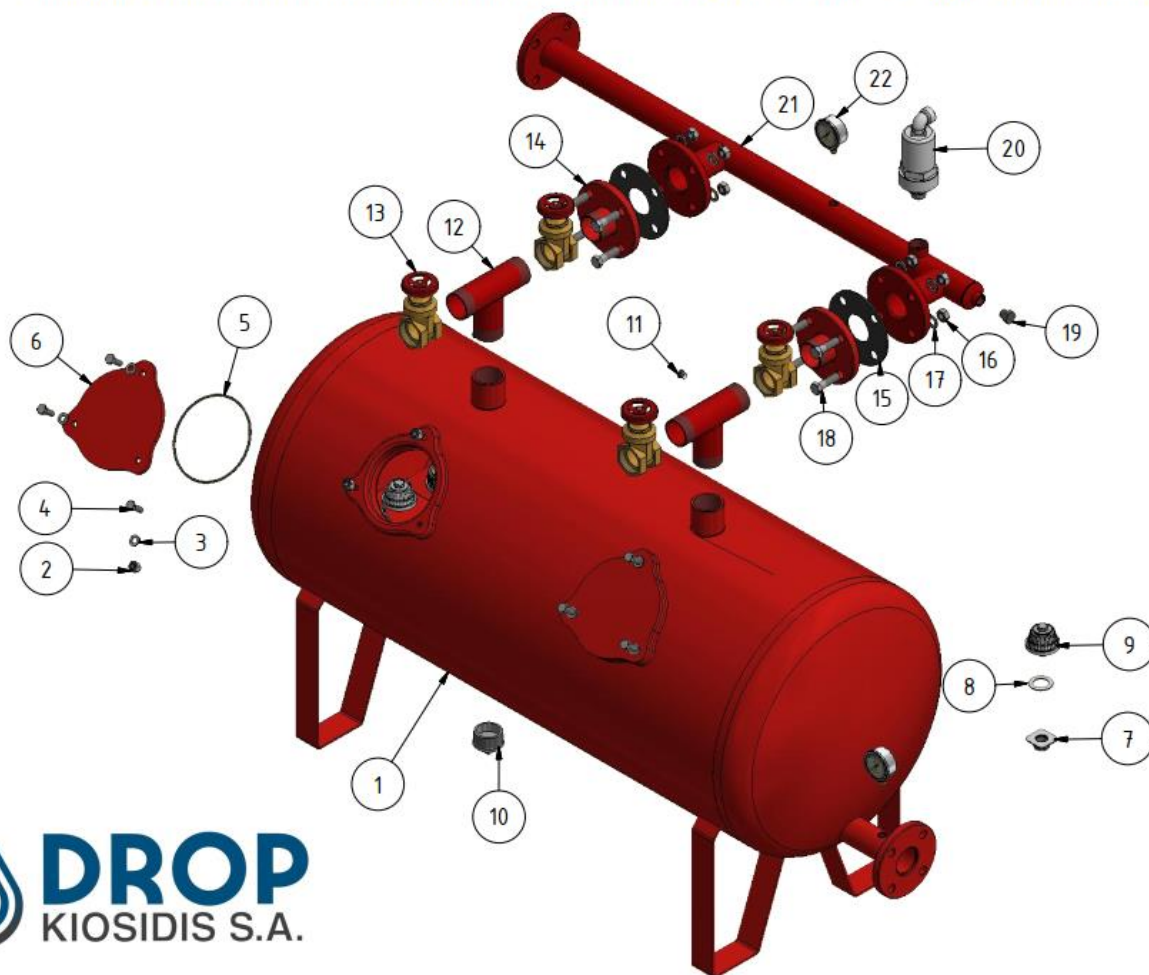

Листа делова 05-08-515

СТАВКА	КОЛ.	БРОЈ ДЕЛА	НАЗИВ
1	1	02-00-807-03-000	Кућиште филтера серије XDC 3" d. 750
2	12	02-10-311	Навртка поцинкована М12х17
3	12	02-10-250	Подлошка А 12 ДИН 125
4	12	02-10-131	Завртањ М12х35 ДИН 931
5	4	02-02-030	О-прстен d.174х5.33mm
6	4	02-01-062	Поклопац за Х филтер
7	72	02-03-144-1	Гумена заптивка дифузора DROP резервни део
8	72	02-03-144-2	Заптивни прстен дифузора DROP резервни део
9	72	02-03-149-00-05	Млазница за филтер полукружна DROP 0.5-3/4G-L20
10	2	02-05-358	Чеп изоловани Т9 3" ЕН 10242
11	2	02-05-350	Чеп изоловани Т9 1/4" ДИН ЕН 10242
12	2	02-05-064	Т-рачва 3" за премошћивање ХDC
13	4	02-04-023	Засунски вентил 3"
14	2	02-05-495	Прирубница 3" мушка са навојем ДИН 2576
15	2	02-02-056	Гумена прирубница 3" ДИН
16	16	02-10-303	Навртка поцинкована М16 ДИН934
17	16	02-10-200	Подлошка ДИН 125 М 16
18	16	02-10-379	Завртањ са шестоугаоном главом М16х55 ДИН 931
19	1	02-16-001	Чеп ½" ТМ (ПЕ)
20	1	05-20-002	Отпусни вентил 1" једнострани
21	1	02-05-464	Бајпас разводник филтера за песак ХDC-3"
22	2	06-02-001	Глицерински манометар 0-10 бара, нерђајући челик

05-08-515 Dual chamber sand media filter series XDC 3" 750 false bottom, by-pass

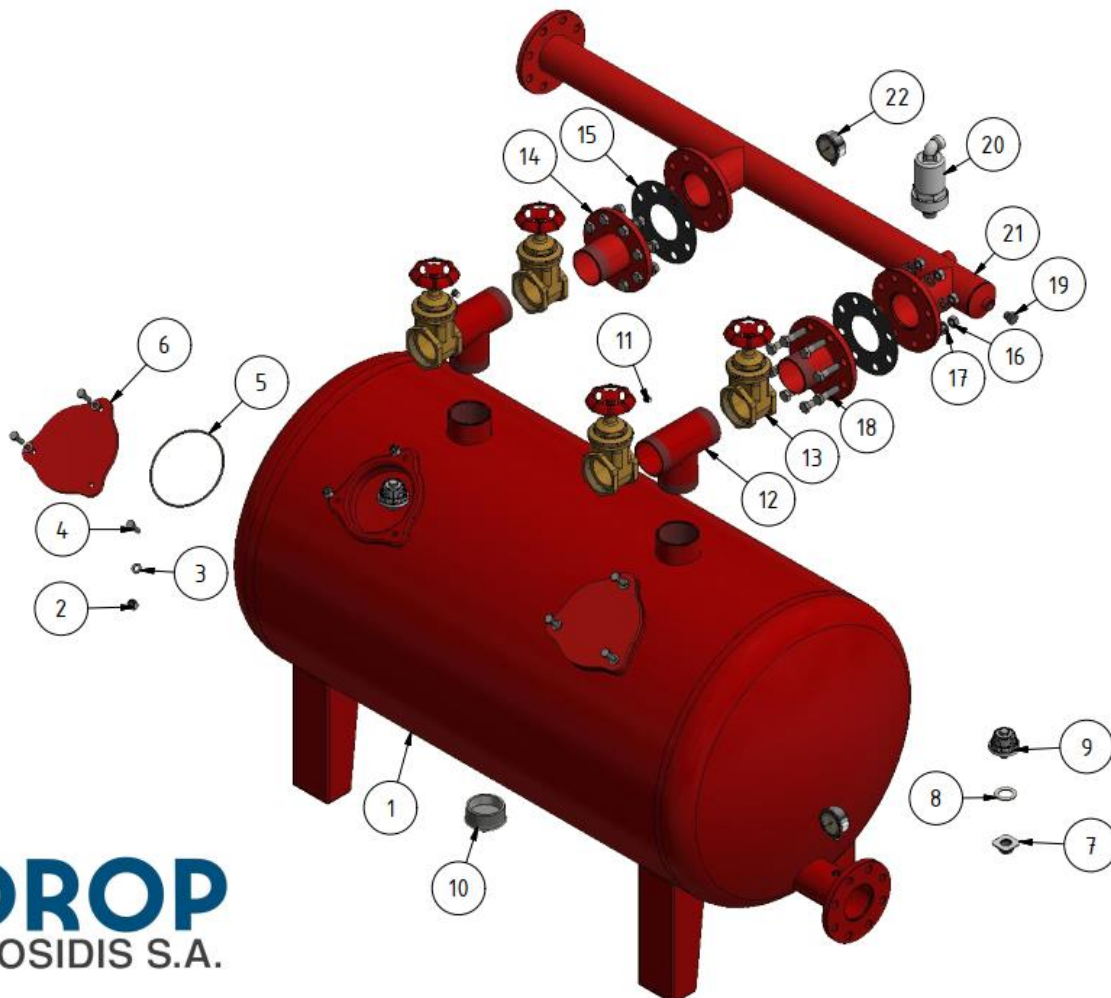

Листа делова 05-08-515

СТАВКА	КОЛ.	БРОЈ ДЕЛА	НАЗИВ
1	1	02-00-808-03-000	Кућиште филтера серије XDC 4" d. 900
2	12	02-10-311	Навртка поцинкована M12x17
3	12	02-10-250	Подлошка А 12 ДИН 125
4	12	02-10-131	Завртањ M12x35 ДИН 931
5	4	02-02-030	О-прстен d.174x5.33mm
6	4	02-01-062	Поклопац за X филтер
7	98	02-03-144-1	Гумена заптивка дифузора DROP резервни део
8	98	02-03-144-2	Заптивни прстен дифузора DROP резервни део
9	98	02-03-149-00-05	Млазница за филтер полукружна DROP 0.5-3/4G-L20
10	2	02-05-358	Чеп изоловани Т9 3" ЕН 10242
11	2	02-05-350	Чеп изоловани Т9 1/4" ДИН ЕН 10242
12	2	02-05-064	Т-рачва 3" за премошћивање XDC
13	4	02-04-023	Засунски вентил 3"
14	2	02-05-495	Прирубница 3" мушка са навојем ДИН 2576
15	2	02-02-056	Гумена прирубница 3" ДИН
16	16	02-10-303	Навртка поцинкована M16 ДИН934
17	16	02-10-200	Подлошка ДИН 125 М 16
18	16	02-10-379	Завртањ са шестоугаоном главом M16x55 ДИН 931
19	1	02-16-001	Чеп ½" ТМ (ПЕ)
20	1	05-20-002	Отпусни вентил 1" једнострани
21	1	02-05-465	Бајпас разводник филтера за песак XDC-4"
22	2	06-02-001	Глицерински манометар 0-10 бара, нерђајући челик

05-08-471 Dual chamber sand media filter series XDC 4" 900 false bottom, by-pass

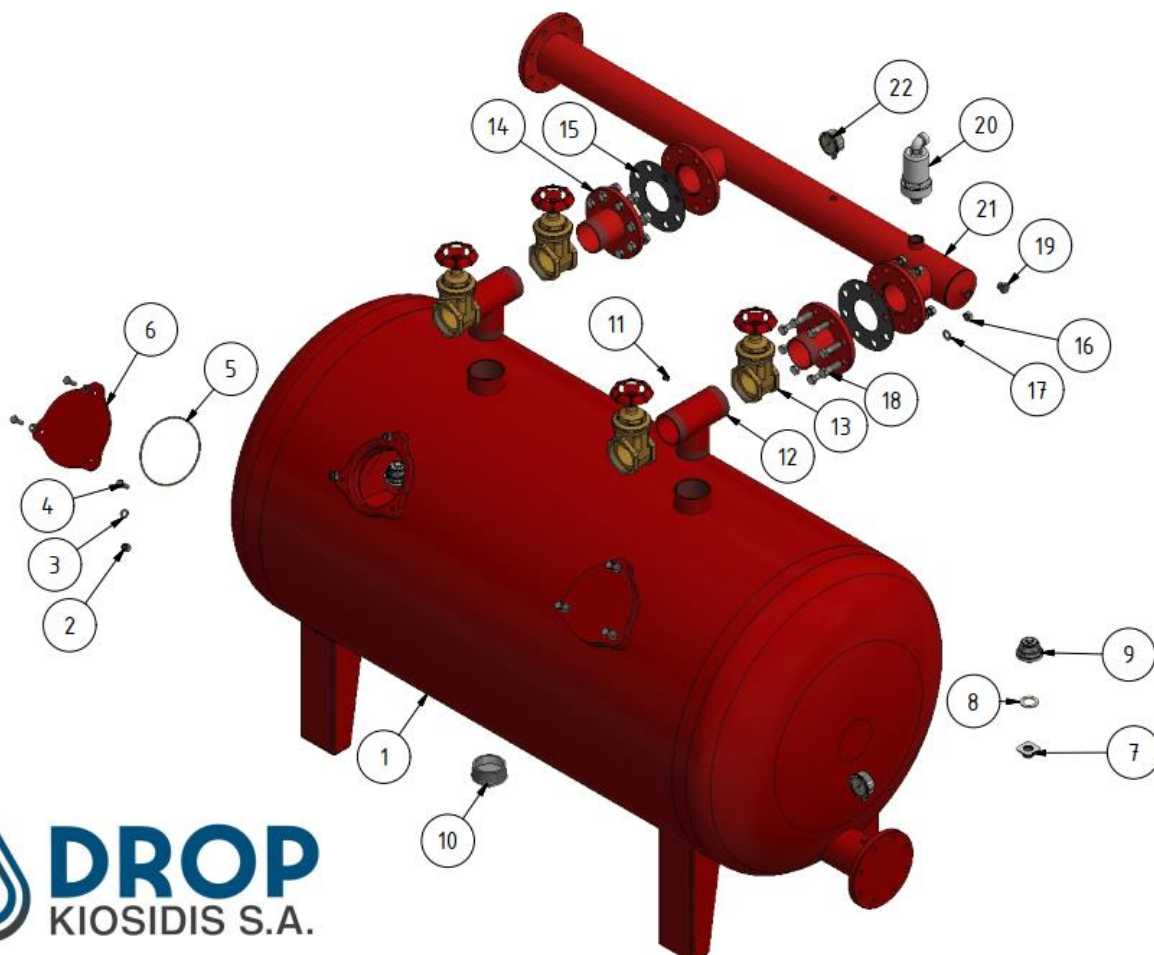

BP 25-002 XDC 1 ½"

СТАВКА	КОЛ.	БРОЈ ДЕЛА	НАЗИВ
1	2	02-05-054	Т-рачва 1½"x1½"x1½" мушка са навојем
2	2	02-05-400	Прирубница 1½" мушка са навојем ДИН 2576
3	4	02-04-166	Хидраулични вентил 1½" BSP
4	1	02-05-448	Бајпас разводник за XDC 1½" двострука комора
5	2	02-02-050	Гумена прирубница 1 ½" ДИН
6	8	02-10-303	Навртка ДИН 934 - М16 x 2
7	8	02-10-200	Подлошка ДИН 125 - А17 поцинкована
8	8	02-10-379	Завртањ поцинкован М16x55 ДИН 931
9	5	02-05-006	Бравица колена d.6 x 1/4" ТМ
10	1	05-20-002	Отпусни вентил 1" једнострани
11	1	02-04-006	Кугласти вентил 1/2" ТМ-ТФ
12	1	02-07-057	Редни филтер ½" бронзани
13	1	02-05-150	Цевни прикључак поцинкован ½"
14	1	02-05-016	Колено поцинковано ½" x ½" ТМ-ТФ
15	1	02-05-117	Редукциона утичница ½"ТМ - 1/4"ТФ поцинкована
16	1	06-02-001	Глицерински манометар 0-10 бара, нерђајући челик
17	1	02-07-056	Елемент редног филтера 1/4"
18	1	02-05-010	Цевни прикључак 1/4"x 1/8"
19	1	02-05-137	Т-рачва 1/4"ТФ x 1/4"ТФ x 1/4"ТФ
20	1	02-04-004	Кугласти вентил 1/4" F-F
21	1	02-05-042	Цевни прикључак 1/4"
22	1	02-08-032-1	Подлога сабирника за XDC 1 ½ " аутоматска станица 1
23	1	02-05-019	Бравица конектора d.8 x 1/4" ТМ
24	2	02-07-000	Електромагнетни вентил 1/8"-24V AC
25	4	02-05-008	Бравица колена d.8 x 1/8" ТМ
26	2	02-05-014	Бравица Т-рачве d.8 x 1/8" ТМ
27	2	02-05-022	Бравица конектора d.8 x 1/8" ТМ
28	1	02-07-203	Контролер F1-10 (AC) двосмерни и ДП
29	2	02-05-127	Обртна спојница ПВЦ d.50 x 1½" лепљена - ТМ
30	2	00-02-209	ПВЦ цев d.50/ 16 atm
31	1	02-05-128	Колено лепљено ПВЦ растварачем d.50
32	1	02-05-129	Т-рачва Ф50 ПВЦ 90
33	1	00-02-209	ПВЦ цев d.50/ 16 atm
34	2	02-07-013	Хидраулични релеј 1/8"

BP-25-002 Complete automatic back-washing kit for XDC 1 ½

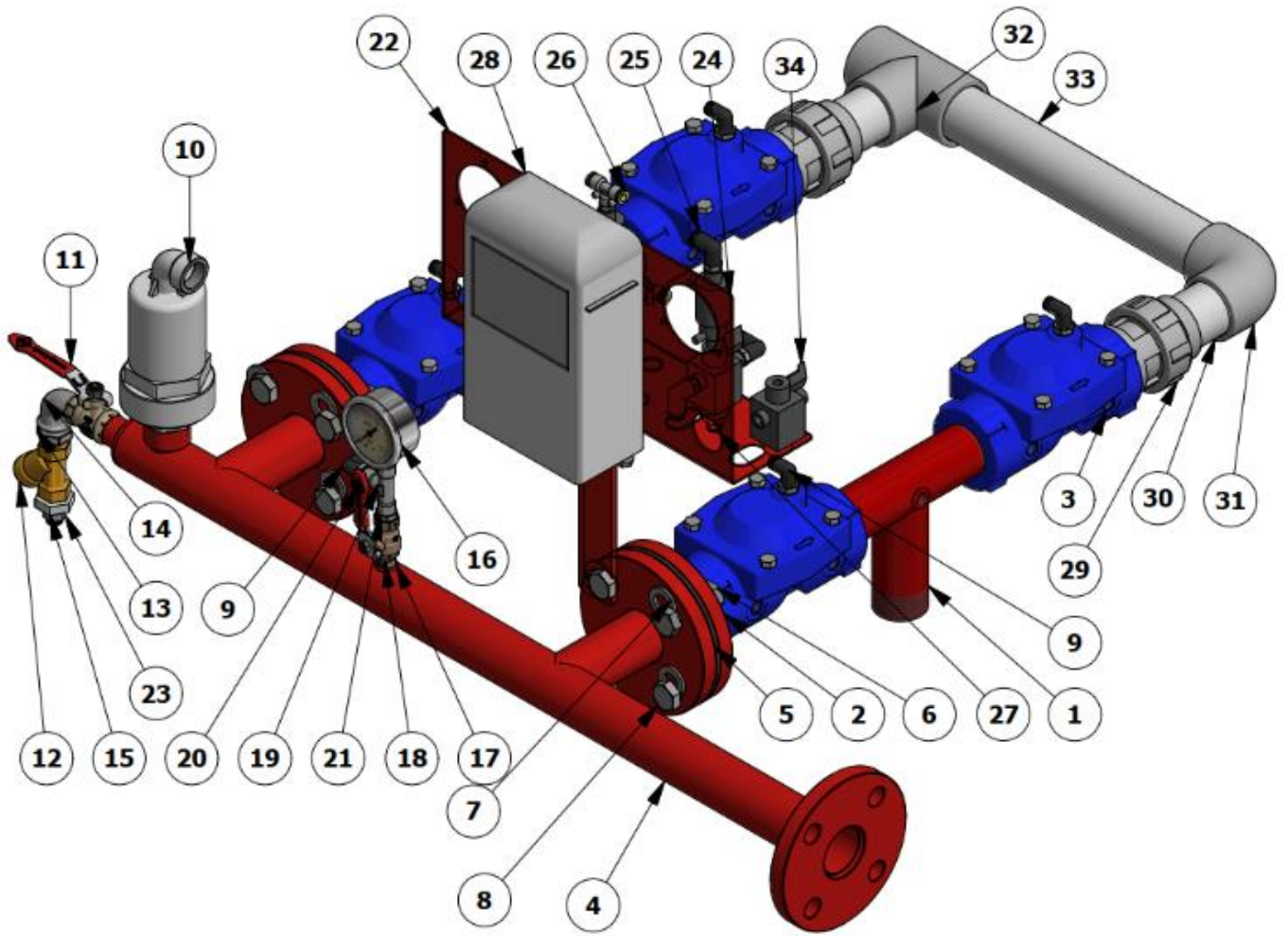

BP 22-002 XDC 2 "

СТАВКА	КОЛ.	БРОЈ ДЕЛА	НАЗИВ
1	1	02-09-000	Бајпас радзводник XDC 2" двострука комора (Ф600) ФБ
2	2	02-05-494	Прирубница 2" ДИН 2567 ТМ
3	2	02-02-051	Гумена прирубница 2" ДИН (d. 70), 2 ½ " ELOT
4	2	02-04-108	Троструки пропусни вентил 2"x 2"x 2" bsp (Т-вентил)
5	2	02-05-153	Цевни прикључак поцинкован 2"
6	2	02-05-208	Обртна спојница ПВЦ Ф63 x 2" Лепљена - ТМ
7	2	00-02-525	ПВЦ цев d.63/10 atm
8	1	02-05-012	Колено ПВЦ лепљено растварачем d.63
9	1	02-05-062	Т-рачва ПВЦ d.63 лепљена растварачем
10	1	00-02-525	ПВЦ цев d.63/10 atm
11	8	02-10-303	Навртка ДИН 934 - М16
12	8	02-10-200	Подлошка ДИН 125 - А17 поцинкована
13	8	02-10-379	Завртањ поцинкован М16x55 ДИН 931
14	2	02-07-000	Електромагнетни вентил 1/8"-24V AC
15	1	02-08-033-1	Подлога сабирника XDC аутоматик са позицијама манометра
16	1	02-04-006	Кугласти вентил 1/2" са женским и мушким навојем
17	1	02-07-057	Редни филтер ½" бронзани
18	1	02-05-150	Цевни прикључак поцинкован ½"
19	1	02-05-016	Колено поцинковано ½" x ½" ТМ-ТФ
20	1	02-05-020	Бравица колена Ф8 x 1/4" ТМ
21	1	02-05-117	Редукциона утичница ½"ТМ - 1/4"ТФ поцинкована
22	1	05-20-002	Отпусни вентил 1" једнострани
23	1	02-05-029	Колено поцинковано 1" ТМ-ТФ
24	2	02-07-056	Елемент редног филтера 1/4" finger
25	4	02-05-010	Цевни прикључак 1/4"x 1/8"
26	2	02-05-006	Бравица колена Ф6 x 1/4" ТМ
27	2	02-05-022	Бравица конектора Ф8 x 1/8" ТМ
28	1	02-05-008	Бравица колена Ф8 x 1/8" ТМ
29	2	02-07-203	Контролер F1-10 (AC) двострани
30	2	02-04-004	Кугласти вентил 1/4" F-F
31	1	02-05-014	Бравица Т-рачве Ф8 x 1/8" ТМ
32	1	02-05-019	Бравица конектора Ф8 x 1/4" ТМ
33	1	06-02-001	Глицерински манометар 0-10 монтирање на панел

BP-22-002 Complete automatic back-washing kit for XDC 2"

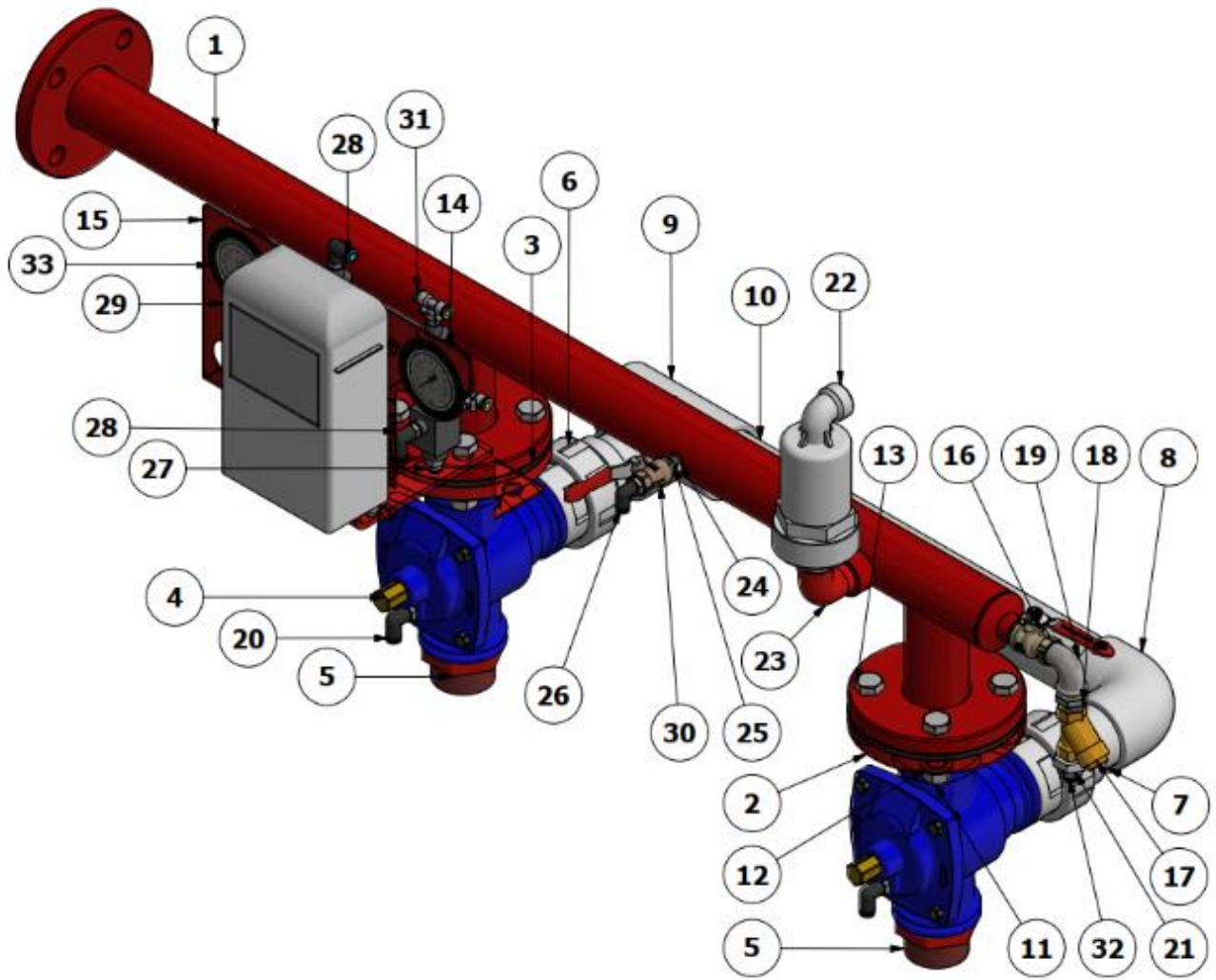

BP 33-012 XDC 3 "

СТАВКА	КОЛ.	БРОЈ ДЕЛА	НАЗИВ
1	2	02-05-495	Прирубница 3" мушка са навојем ДИН 2576
2	2	02-04-202	Троструки пропусни вентил 3" x 3" са прирубницом (Т-вентил)
3	48	02-10-303	Навртка ДИН 934 - М16 x 2
4	48	02-10-200	Подлошка ДИН 125 - А17 поцинкована
5	32	02-10-379	Завртањ поцинкован М16x55 ДИН 931
6	1	02-05-012	Колено ПВЦ лепљено растварачем d.63
7	2	00-02-525	ПВЦ цев d.63/10 atm
8	1	02-05-062	Т-рачва ПВЦ d.63 лепљена растварачем
9	1	05-20-002	Отпусни вентил 1" једностранни
10	2	02-07-000	Електромагнетни вентил 1/8"-24V AC
11	1	02-08-033-1	Подлога сабирника ХДС аутоматик са позицијама манометра
12	1	02-04-006	Кугласти вентил 1/2" ТМ-ТФ
13	1	02-07-057	Редни филтер 1/2" бронзани
14	1	02-05-150	Цевни прикључак поцинкован 1/2"
15	1	02-05-016	Колено поцинковано 1/2" x 1/2" ТМ-ТФ
16	1	02-05-010	Цевни прикључак 1/4"x 1/8"
17	1	02-07-056	Елемент редног филтера 1/4"
18	1	02-05-006	Бравица колена Ф6 x 1/4" ТМ
19	2	02-05-020	Бравица колена Ф8 x 1/4" ТМ
20	2	02-05-014	Бравица Т-рачве Ф8 x 1/8" ТМ
21	2	02-05-022	Бравица конектора Ф8 x 1/8" ТМ
22	4	02-05-008	Бравица колена Ф8 x 1/8" ТМ
23	1	02-05-464	Бајпас радзводник за ХДС 3" двострука комора (Ф750)
24	1	02-07-203	Контролер F1-10 (AC) двосмерни и ДП
25	1	02-04-004	Кугласти вентил 1/4" F-F
26	1	02-05-019	Бравица конектора Ф8 x 1/4" ТМ
27	2	06-02-001	Глицерински манометар 0-10 монтирање на панел
28	6	02-02-056	Гумена прирубница 3" ДИН (Ф80)
29	2	02-05-954	ПВЦ Прирубница d.90
30	2	02-05-953	ПВЦ-У адаптер прирубнице (држач прирубнице) d.90
31	2	02-05-223	Редуцир лепљен растварачем 90X63
32	16	02-10-175	Завртањ поцинкован М16x75 ДИН931

BP-33-012 Complete automatic back-washing kit for XDC 3" (Φ750)

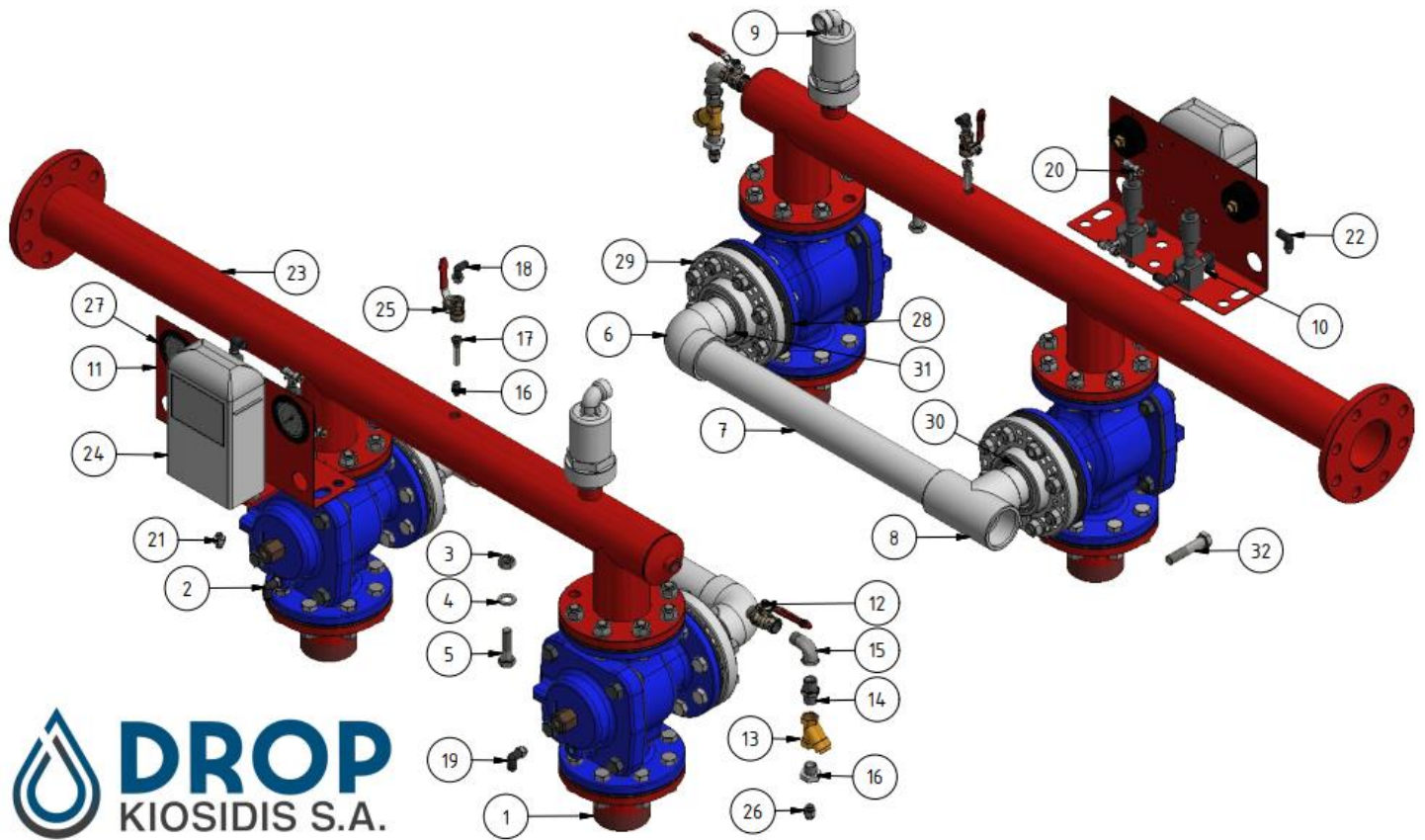

 **DROPS**
KIOSIDIS S.A.

BP 47-003 XDC 4"-5"

СТАВКА	КОЛ.	БРОЈ ДЕЛА	НАЗИВ
1	2	02-05-495	Прирубница 3" мушка са навојем ДИН 2576
2	2	02-04-202	Троструки пропусни вентил 3" x 3" са прирубницом (Т-вентил)
3	48	02-10-303	Навртка ДИН 934 - М16 x 2
4	48	02-10-200	Подлошка ДИН 125 - А17 поцинкована
5	32	02-10-379	Завртањ поцинкован М16x55 ДИН 931
6	1	02-05-012	Колено ПВЦ лепљено растварачем d.63
7	2	00-02-525	ПВЦ цев d.63/10 atm
8	1	02-05-062	Т-рачва ПВЦ d.63 лепљена растварачем
9	1	05-20-002	Отпусни вентил 1" једностранни
10	2	02-07-000	Електромагнетни вентил 1/8"-24V AC
11	1	02-08-033-1	Подлога сабирника ХДС аутоматик са позицијама манометра
12	1	02-04-006	Кугласти вентил 1/2" ТМ-ТФ
13	1	02-07-057	Редни филтер 1/2" бронзани
14	1	02-05-150	Цевни прикључак поцинкован 1/2"
15	1	02-05-016	Колено поцинковано 1/2" x 1/2" ТМ-ТФ
16	1	02-05-010	Цевни прикључак 1/4"x 1/8"
17	1	02-07-056	Елемент редног филтера 1/4"
18	1	02-05-006	Бравица колена Ф6 x 1/4" ТМ
19	2	02-05-020	Бравица колена Ф8 x 1/4" ТМ
20	2	02-05-014	Бравица Т-рачве Ф8 x 1/8" ТМ
21	2	02-05-022	Бравица конектора Ф8 x 1/8" ТМ
22	4	02-05-008	Бравица колена Ф8 x 1/8" ТМ
23	1	02-05-467	Бајпас радзводник за ХДС 4"-5" двострука комора (Ф900)
24	1	02-07-203	Контролер F1-10 (AC) двосмерни и ДП
25	1	02-04-004	Кугласти вентил 1/4" F-F
26	1	02-05-019	Бравица конектора Ф8 x 1/4" ТМ
27	2	06-02-001	Глицерински манометар 0-10 монтирање на панел
28	6	02-02-056	Гумена прирубница 3" ДИН (Ф80)
29	2	02-05-954	ПВЦ Прирубница d.90
30	2	02-05-953	ПВЦ-У адаптер прирубнице (држач прирубнице) d.90
31	2	02-05-223	Редуцир лепљен растварачем 90X63
32	16	02-10-175	Завртањ поцинкован М16x75 ДИН931

BP-47-003 Complete automatic back-washing kit for XDC 4"-5" (Φ900)

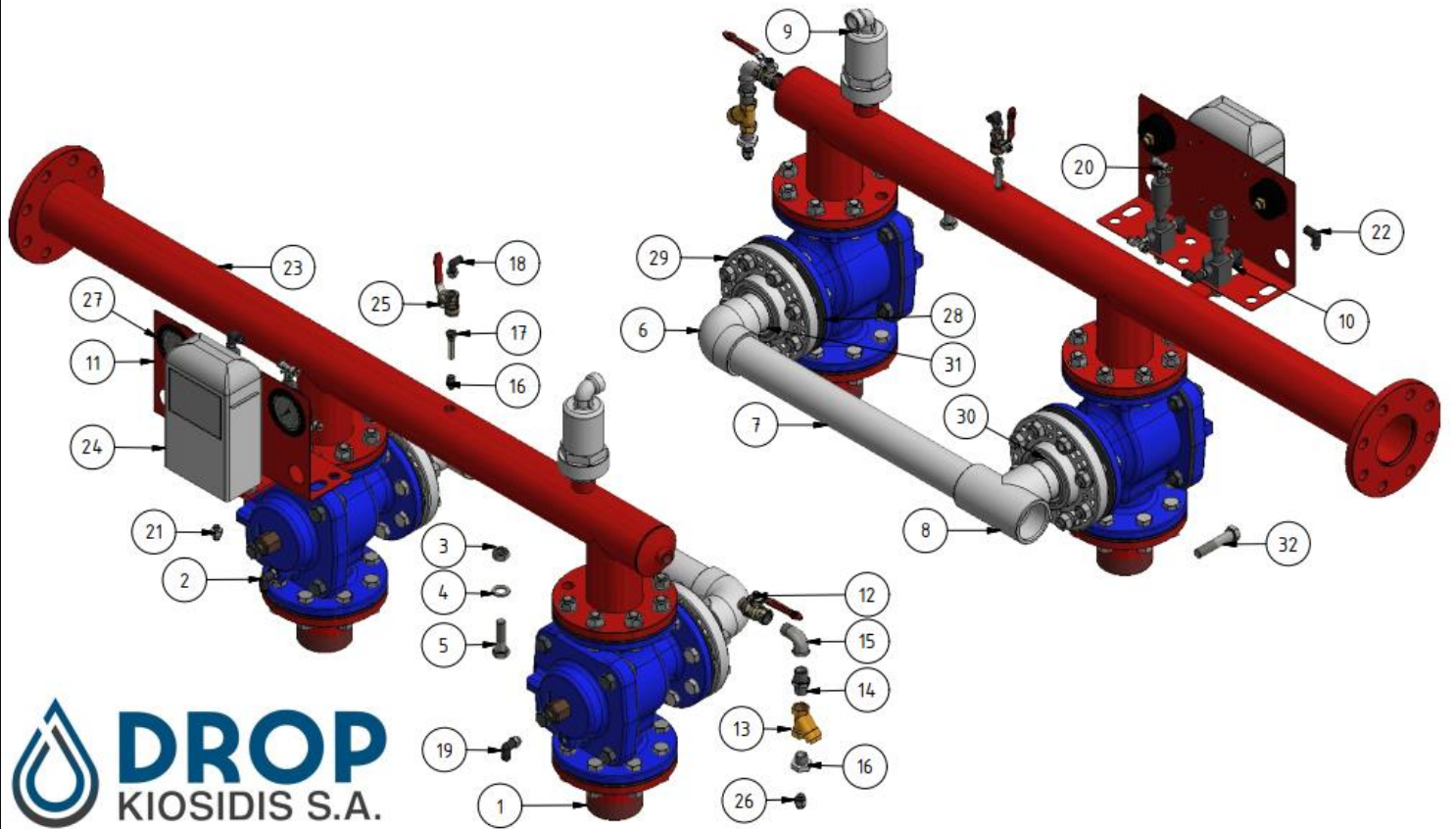

 **DROP**
KIOSIDIS S.A.