

Pískové filtry série X



OBLASTI POUŽITÍ: průmysl, municipální sítě, zemědělské práce

ÚČEL: pískové filtry jsou určeny k odstraňování řas, bahna a jiných organických nečistot, jakož i písku, kamenů, hrubého písku nebo štěrku a dalších anorganických nečistot. Filtry s čisticím médiem se nejčastěji používají k čištění velkých objemu vody a kombinují procesy povrchové a hloubkové filtrace.

PRINCIP FUNKCE: voda je filtrována při průchodu homogenním porézním médiem (jmenovitě granulemi křemičitého písku) shora dolů. Částice kontaminantů uvíznou v pórech média a jsou následně vyplaveny zpětným tokem. Zpětný tok zkapalňuje médium a odstraňuje nahromaděné částice.

Materiály

POUZDRO: ocel S235JR (na požádání nerezová ocel AISI 304 a 316).

PROSTŘEDÍ: křemičitý štěrk, křemičitý písek

TĚSNĚNÍ: Syntetický trojitý etylen-propylenový kaučuk SKEPT

POVRCHOVÁ ÚPRAVA: chemické čištění (leptání, fosfátování) elektrostatické lakování polyesterovou práškovou barvou (k dispozici je epoxidový nátěr pro styk s pitnou vodou).

KÓD

05-08-101

05-08-111

05-08-152

05-08-202

05-08-302

05-08-485

POPIS		X 1''-12''	X 1''-16''	X 1 ½''-18''	X 2''-20''	X 3''-24''	X 3''-30''
PŘIPOJENÍ		0,07	0,13	0,16	0,20	0,28	0,46
JMENOVITÝ PRŮTOK (m ³ /h)		4,2	7,8	9,5	12,0	17,0	27,5
ŘEKA/PŘEHRADA (m ³ /h)		2,5	4,5	5,5	7,0	10,0	16,0
KANÁL (m ³ /h)		1,8	3,5	4,0	5,0	7,0	11,5
ODPADNÍ VODY (m ³ /h)		1.0	2.0	2.5	3.0	4.5	7.0
V (mm)		900	1000	1015	1200	1230	1215
h1 (mm)		690	800	810	930	990	900
h2 (mm)		220	320	330	370	350	450
D (mm)		370	490	541	600	665	805
HMOTNOST (kg)		30	39	45	56	76	87
OBJEM NÁDRŽE (l)		50	94	119	175	284	400
MNOŽSTVÍ MÉDIA	kg	50	75	100	125	225	375
	pytlů	2	3	4	5	9	15
POŽADAVKY NA ZPĚTNÉ PROPLACHOVÁNÍ (m ³ /h)		4	7	9	10	15	23

KÓD	05-08-338	05-08-450	05-08-155	05-08-212	05-08-488	05-08-472
-----	-----------	-----------	-----------	-----------	-----------	-----------

POPIS		X 3''-36''	X 4''-48''	XDC 1 ½ ''	XDC 2''	XDC 3'' ø 750	XDC 4'' ø 900
PŘIPOJENÍ		0,65	1,15	0,40	0,75	1,10	1,60
JMENOVITÝ PRŮTOK (m ³ /h)		40,0	70,0	24,0	45,0	66,0	96,0
ŘEKA/PŘEHRADA (m ³ /h)		23,0	40,0	14,0	26,0	38,5	56,0
KANÁL (m ³ /h)		16,0	30,0	10,0	18,0	27,5	40,0
ODPADNÍ VODY (m ³ /h)		10,0	17,0	6,0	11,0	16,5	24,0
V (mm)		1200	1325	1015	1200	1200	1325
h1 (mm)		840	900	810	930	840	900
h2 (mm)		510	600	330	370	510	600
D (mm)		955	1250	541	600	955	1250
HMOTNOST (kg)		103	194	74	163	227	355
OBJEM NÁDRŽE (l)		505	971	119	175	505	971
MNOŽSTVÍ MÉDIA	kg	450	825	100	125	450	825
	pytlů	18	33	4	5	18	33
POŽADAVKY NA ZPĚTNÉ PROPLACHOVÁNÍ (m ³ /h)		30	60	20	35	55	80

KÓD	05-08-102	05-08-112	05-08-150	05-08-200	05-08-300	05-08-484	
POPIS	X 1''-12'' by-pass	X 1''-16'' by-pass	X 1½''-18'' by-pass	X 2''-20'' by-pass	X 3''-24'' by-pass	X 3''-30'' by-pass	
PŘIPOJENÍ	0,07	0,13	0,16	0,20	0,28	0,46	
JMENOVITÝ PRŮTOK (m ³ /h)	4,2	7,8	9,5	12,0	17,0	27,5	
ŘEKA/PŘEHRADA (m ³ /h)	2,5	4,5	5,5	7,0	10,0	16,0	
KANÁL (m ³ /h)	1,8	3,5	4,0	5,0	7,0	11,5	
ODPADNÍ VODY (m ³ /h)	1,0	2,0	2,5	3,0	4,5	7,0	
V (mm)	900	1000	1015	1200	1230	1215	
h1 (mm)	690	800	810	930	990	900	
h2 (mm)	220	320	330	370	350	450	
D (mm)	506	562	613	680	793	870	
Š (mm)	521	606	723	775	861	995	
HMOTNOST (kg)	40	48	65	80	123	146	
OBJEM NÁDRŽE (l)	50	94	119	175	284	400	
MNOŽSTVÍ MÉDIA	kg	48	75	100	125	225	375
	pytlů	2	3	4	5	9	15
POŽADAVKY NA ZPĚTNÉ PROPLACHOVÁNÍ (m ³ /h)	4	7	9	10	15	23	

KÓD	05-08-336	05-08-448	05-08-156	05-08-213	05-08-515	05-08-471	05-08-458
POPIS	X 3''-36'' by-pass	X 4''-48'' by-pass	XDC 1 ½ '' by-pass	XDC 2'' by-pass	XDC 3'' ø 750 by-pass	XDC 4'' ø 900 by-pass	XDC 5'' ø 900 by-pass
PŘIPOJENÍ	0,65	1,15	0,40	0,75	1,10	1,60	1,60

JMENOVITÝ PRŮTOK (m³/h)		40,0	70,0	24,0	45,0	66,0	96,0	120,0
ŘEKA/PŘEHRADA (m³/h)		23,0	40,0	14,0	26,0	38,5	56,0	80,0
KANÁL (m³/h)		16,0	30,0	10,0	18,0	27,5	40,0	62
ODPADNÍ VODY (m³/h)		10,0	17,0	6,0	11,0	16,5	24,0	35
V (mm)		1200	1325	890	1100	1270	1435	1435
h1 (mm)		840	900	775	982	1075	1240	1240
h2 (mm)		510	600	200	300	280	300	300
D (mm)		945	1275	1190	1690	1825	2105	2105
Š (mm)		1145	1662	695	700	872	957	957
HMOTNOST (kg)		150	276	98	189	282	415	469
OBJEM NÁDRŽE (l)		505	971	182	410	660	1145	1145
MNOŽSTVÍ MÉDIA	kg	450	825	175	300	575	850	850
	pytlů	18	33	7	12	23	34	34
POŽADAVKY NA ZPĚTNÉ PROPLACHOVÁNÍ		30	60	20	35	55	80	95

TYP PROSTŘEDÍ		Křemičitý písek 1,2-2,4	Křemičitý písek 0,4-0,8
PRŮMĚRNÁ EFEKTIVNÍ VELIKOST (mm)		1,2	0,5
KOEFICIENT HOMOGENNÍHO PÍSKU		1,5	1,43
KVALITA FILTRACE	PLETIVO	130-140	200-230
	MIKRON	150	75

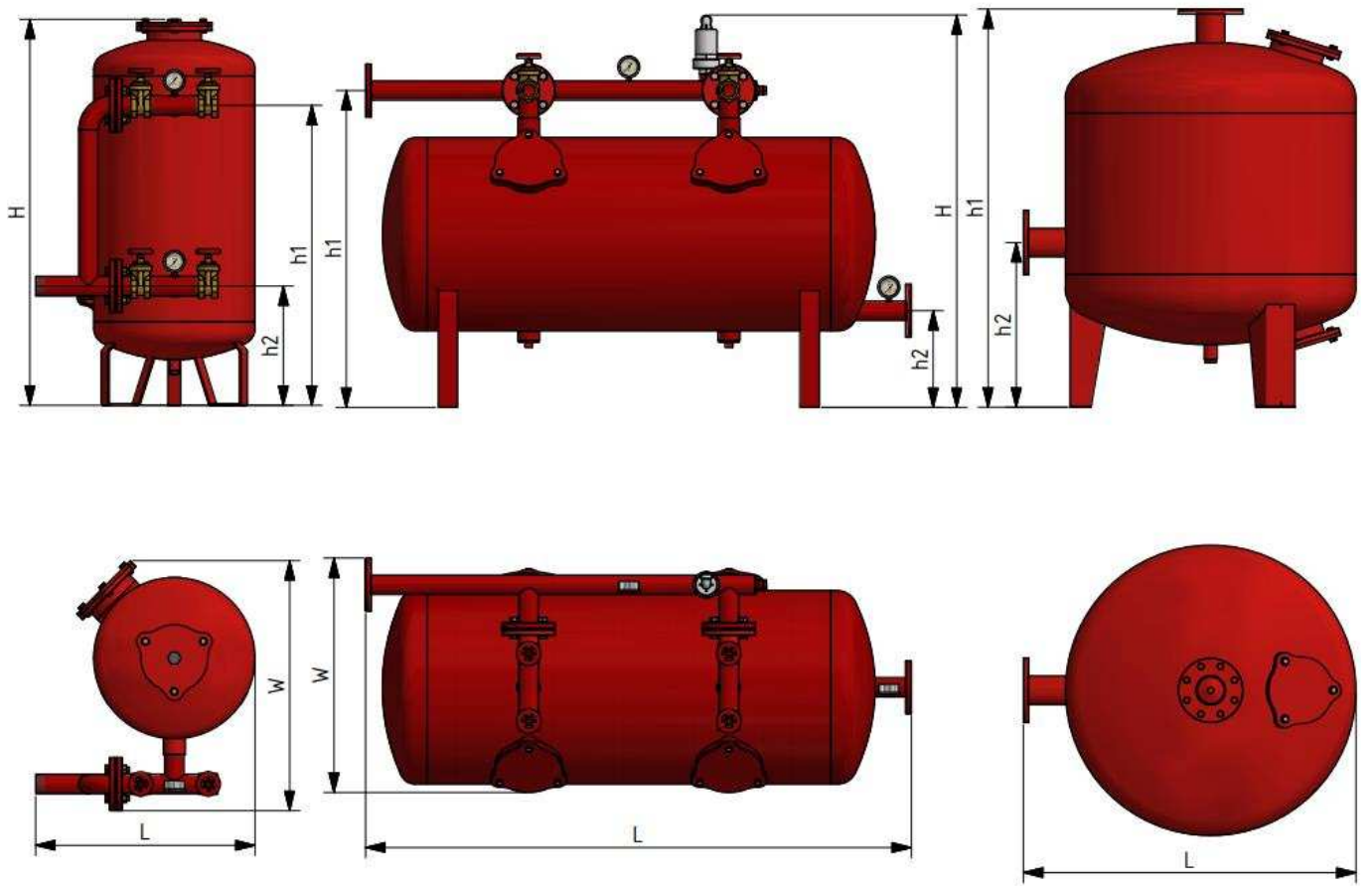

HEAD LOSS X SERIES

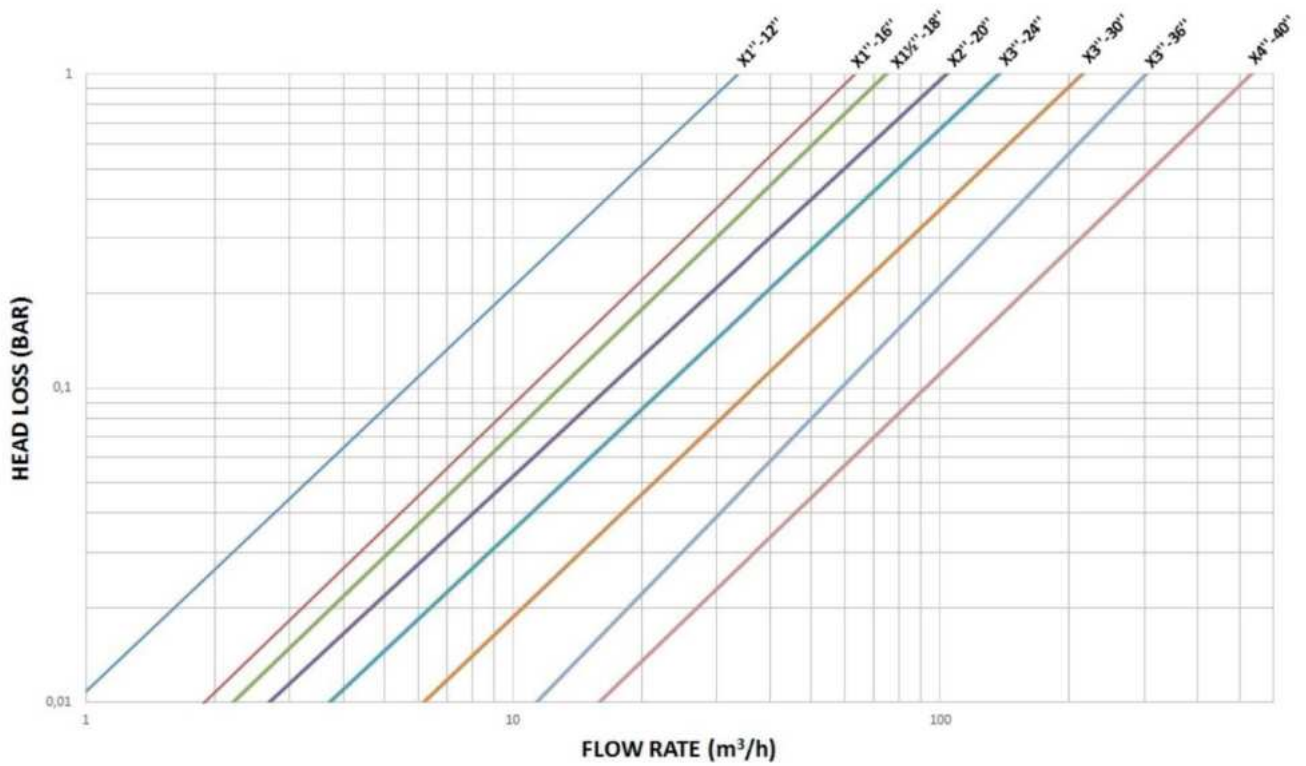

HEAD LOSS XDC SERIES

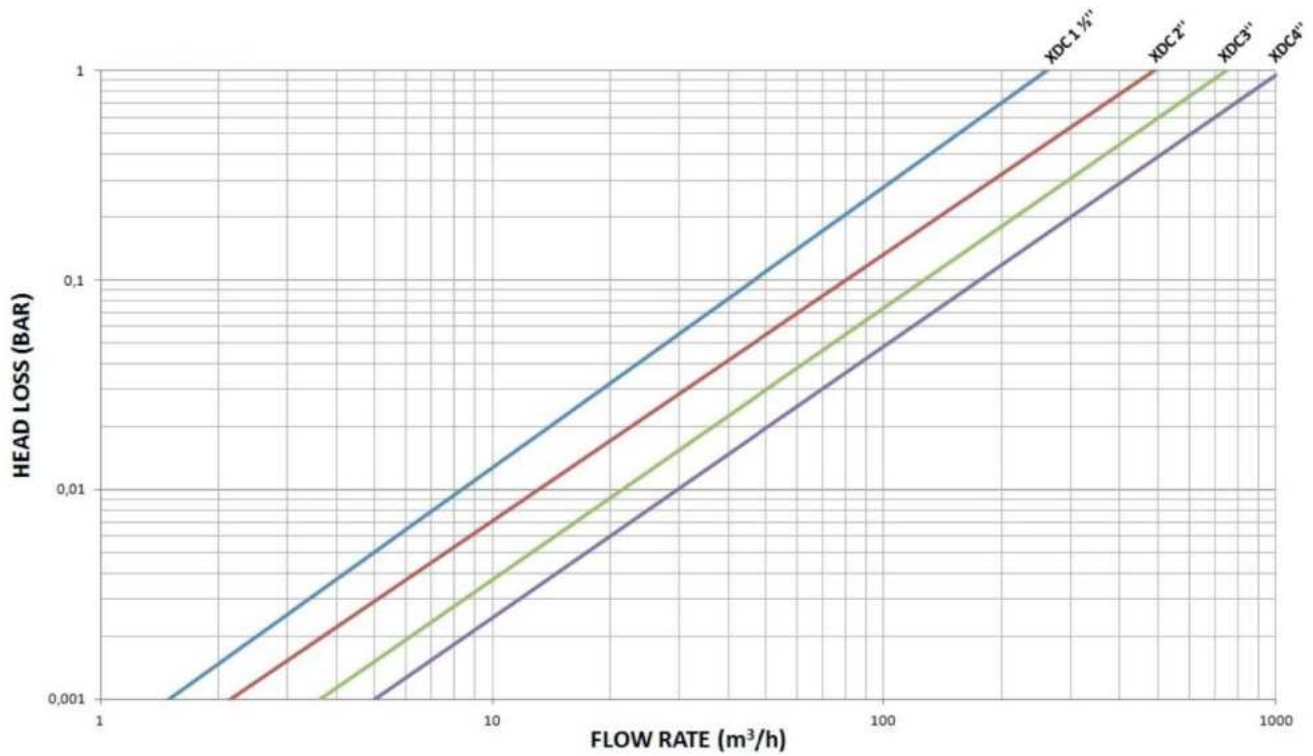

Charts based on clean water condition with sand media specific gravity 2.65gr/cm³ and with grain size 1.2-2.4mm.
For smaller grain sizes head loss would be greater.

Údaje v tabulce jsou uvedeny pro čištění vody písčitém médiem o měrné hustotě 2,65 g/cm³ a velikostí zrna 1,2 - 2,4 mm. Pro menší zrnitost bude ztráta průtoku menší.

Seznam komponentů 05-08-101

POZ.	Počet	ČÍSLO KOMPONENTU	NÁZEV
1	1	02-00-832-01-000	Pouzdro filtru série X 1"-12"
2	5	02-03-144-1	Gumové těsnění a kroužek difuzoru
3	5	02-03-149-00-05	Podložka pro difuzor
4	6	02-10-299	Matice, pozinkovaná, M10
5	6	02-10-247	Podložka A 10,5 DIN 125
6	6	02-10-146	Šroub M10x60 DIN 931
7	2	02-02-012	Těsnění víka pro O ¾", 1", 1 ½", X 1", L 30
8	1	02-01-082	Víko pro filtr X 1"-12"
9	1	02-01-081	Víko pro filtr X s zásuvkou 1"
10	1	02-05-342	Záslepka 1" TM (PE)
11	1	02-05-341	Záslepka ¾" TM (PE)

05-08-101 Sand media filter series X 1"-12" without by-pass TF

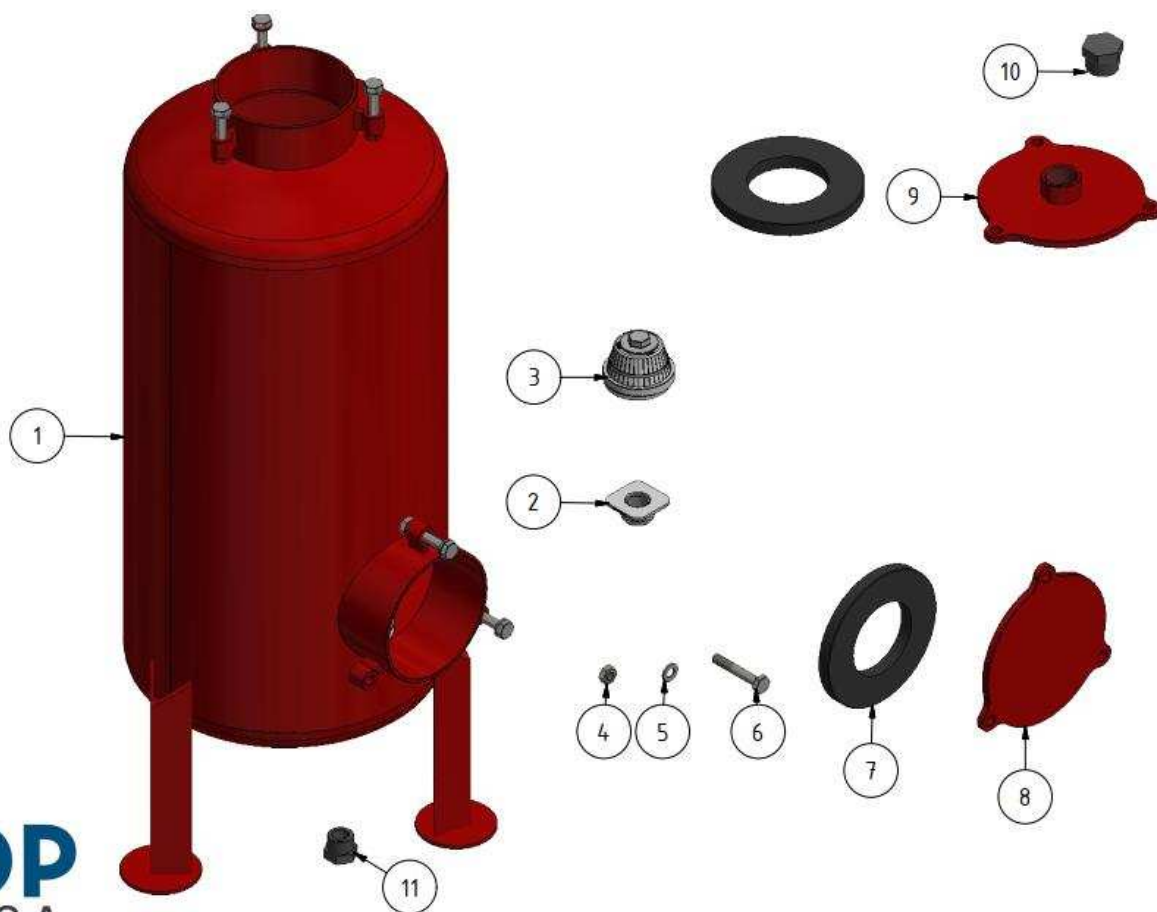

 **DROP**
KIOSIDIS S.A.

* 05-08-101 Pískový filtr série X 1" -12" bez obtoku TF

Seznam komponentů 05-08-111

POZ.	Počet	ČÍSLO KOMPONENTU	NÁZEV
1	1	02-00-833	Pouzdro filtru série X 1"-16"
2	1	02-03-107	Kolektor MS06 (PP)
3	6	02-03-152	Boční prvek PP D 113xM30 konektor 0,5
4	6	02-10-311	Matice, pozinkovaná M12x17
5	6	02-10-250	Podložka A 12 DIN 125
6	6	02-10-131	Šroub M12x35 EN 24017
7	2	02-02-030	Těsnící kroužek prům. 174x5,33 mm
8	1	02-01-062	Víko pro filtr X
9	1	02-01-063	Víko pro filtr X s zásuvkou 1"
10	1	02-05-342	Záslepka 1" TM (PE)
11	1	02-05-341	Záslepka ¾" TM (PE)

05-08-111 Sand media filteres series X 1"-16" without by-pass TF

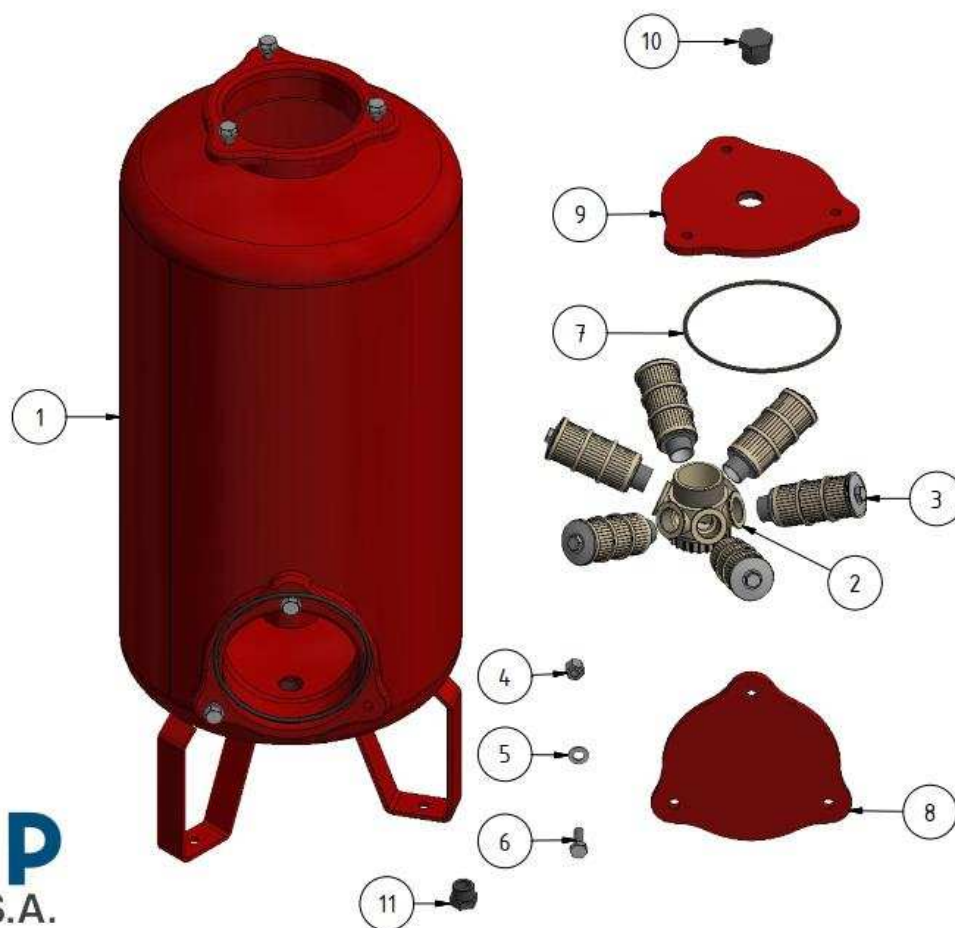

 **DROP**
KIOSIDIS S.A.

* 05-08-111 Pískový filtr série X 1" -16" bez obtoku TF

Seznam komponentů 05-08-152

POZ.	Počet	ČÍSLO KOMPONENTU	NÁZEV
1	1	02-00-804	Pouzdro filtru série X 1 ½"-18"
2	1	02-03-107	Kolektor MS06 (PP)
3	6	02-03-118	Boční prvek PP D 144xM30 konektor 0,5
4	6	02-10-311	Matice, pozinkovaná M12x17
5	6	02-10-250	Podložka A 12 DIN 125
6	6	02-10-131	Šroub M12x35 DIN 931
7	2	02-02-030	Těsnicí kroužek prům. 174x5,33 mm
8	1	02-01-062	Víko pro filtr X
9	1	02-01-063	Víko pro filtr X se zásuvkou 1"
10	1	02-05-342	Záslepka 1" TM (PE)
11	1	02-05-341	Záslepka ¾" TM (PE)

05-08-152 Sand media filter series X 1 ½"-18" without by-pass TF

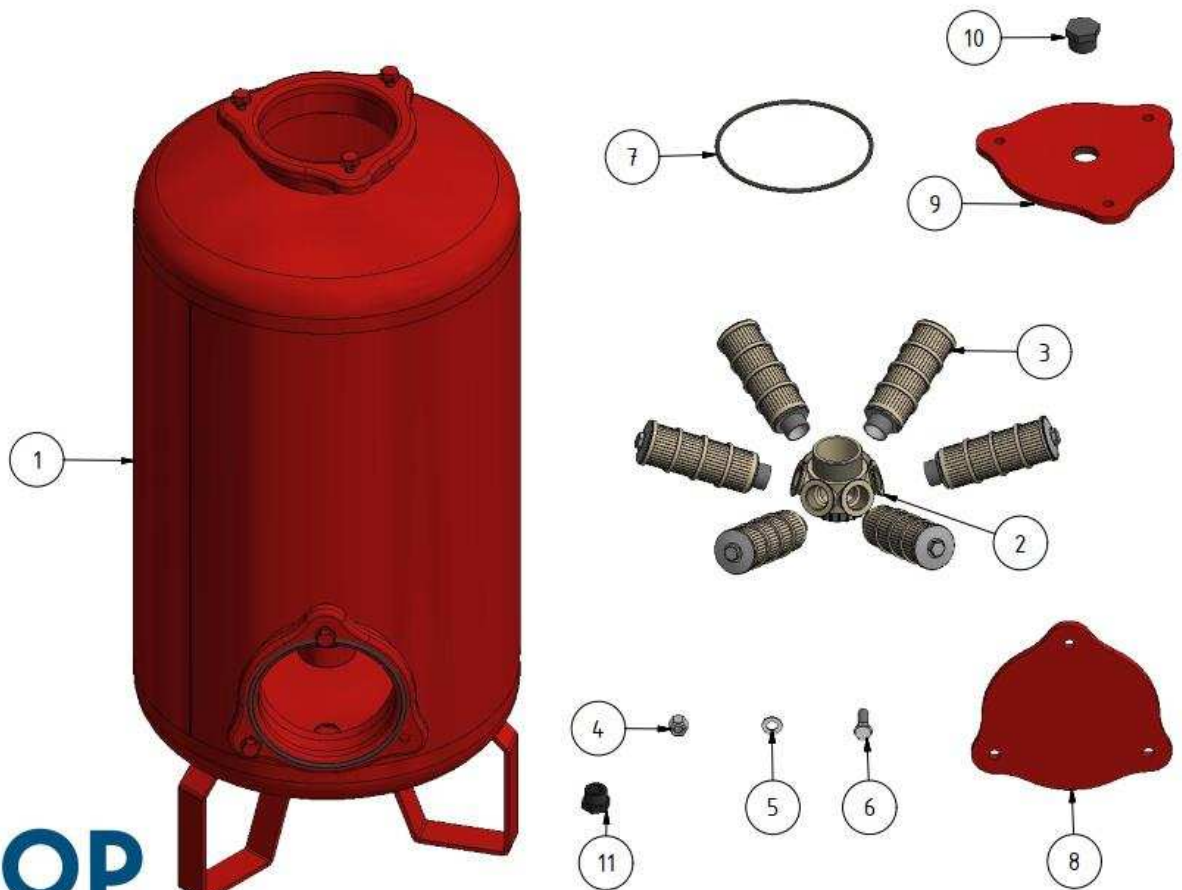

 **DROP**
KIOSIDIS S.A.

* 05-08-152 Pískový filtr série X 1 1/2" -18" bez obtoku TF

Seznam komponentů 05-08-202

POZ.	Počet	ČÍSLO KOMPONENTU	NÁZEV
1	1	02-00-800-01-000	Pouzdro filtru série X 2''-20''
2	1	02-03-107	Kolektor MS06 (PP)
3	6	02-03-109	Boční prvek PP D 175xM30 konektor 0,5
4	6	02-10-311	Matice, pozinkovaná M12x17
5	6	02-10-250	Podložka A 12 DIN 125
6	6	02-10-131	Šroub M12x35 DIN 931
7	2	02-02-030	Těsnící kroužek prům. 174x5,33 mm
8	1	02-01-062	Víko pro filtr X
9	1	02-01-063	Víko pro filtr X se zásuvkou 1''
10	1	02-05-342	Záslepka 1'' TM (PE)
11	1	02-05-341	Záslepka ¾'' TM (PE)

05-08-202 Sand media filter series X2''-20'' without by-pass TF

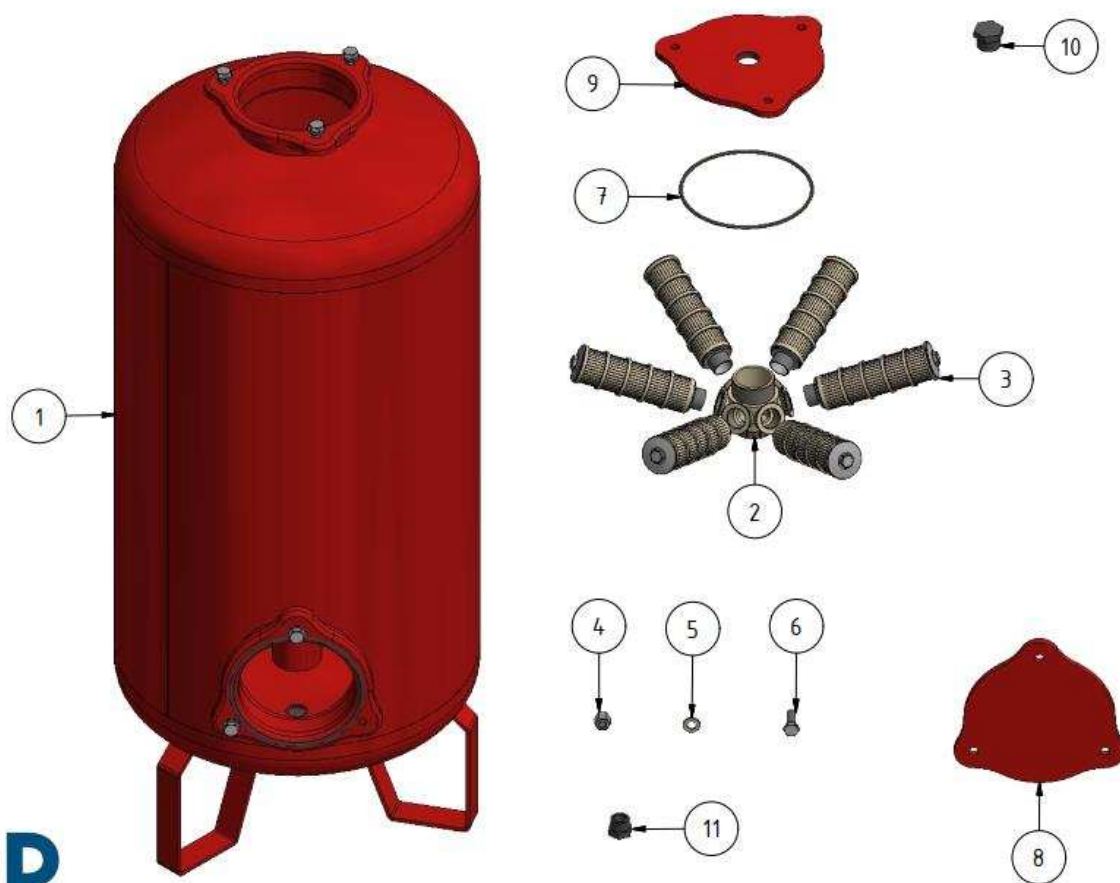

* 05-08-202 Pískový filtr série X 2'' -20'' bez obtoku TF

Seznam komponentů 05-08-302

POZ.	Počet	ČÍSLO KOMPONENTU	NÁZEV
1	1	02-00-801-01-001	Pouzdro filtru série X 3''-24''
2	1	02-03-107	Kolektor MS06 (PP)
3	6	02-03-110	Boční prvek PP D 237xM30 konektor 0,5
4	6	02-10-311	Matice, pozinkovaná M12x17
5	6	02-10-250	Podložka A 12 DIN 125
6	6	02-10-131	Šroub M12x35 DIN 931
7	2	02-02-030	Těsnící kroužek prům. 174x5,33 mm
8	1	02-01-062	Víko pro filtr X
9	1	02-01-063	Víko pro filtr X se zásuvkou 1''
10	1	02-05-342	Záslepka 1'' TM (PE)
11	1	02-05-341	Záslepka ¾'' TM (PE)

05-08-302 Sand media filter series 3"-24" without by-pass TF

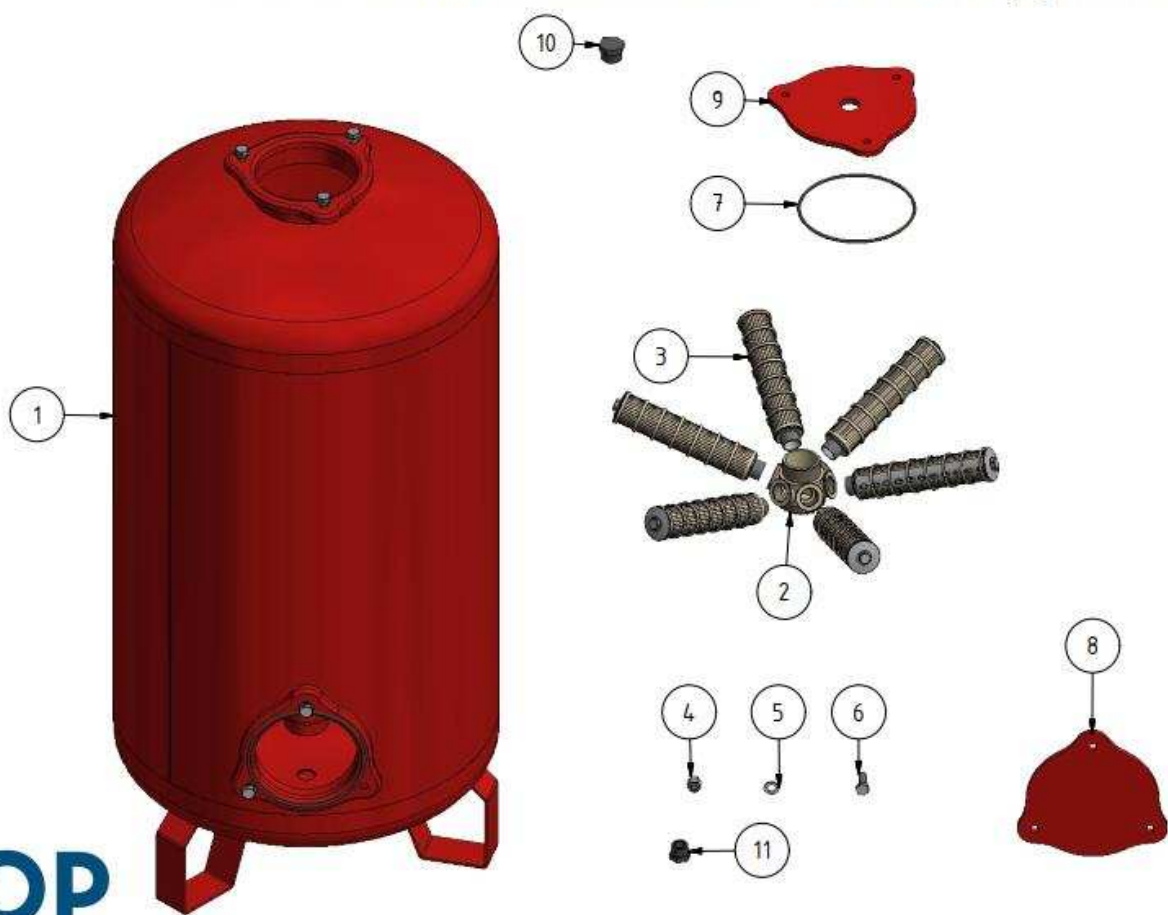

* 05-08-302 Pískový filtr série X 3'' -24'' bez obtoku TF

Seznam komponentů 05-08-485

POZ.	Počet	ČÍSLO KOMPONENTU	NÁZEV
1	1	02-00-819-01-000	Pouzdro filtru série X 3"-30"
2	1	02-03-107	Kolektor MS06 (PP)
3	6	02-03-161	Boční prvek PP D 299xM30 konektor 0,5
4	6	02-10-311	Matice, pozinkovaná M12x17
5	6	02-10-250	Podložka A 12 DIN 125
6	6	02-10-131	Šroub M12x35 DIN 931
7	2	02-02-030	Těsnicí kroužek prům. 174x5,33 mm
8	2	02-01-062	Víko pro filtr X
9	1	02-05-342	Záslepka 1" TM (PE)

05-08-485 Sand media filter series X 3"- 30" without by-pass TF

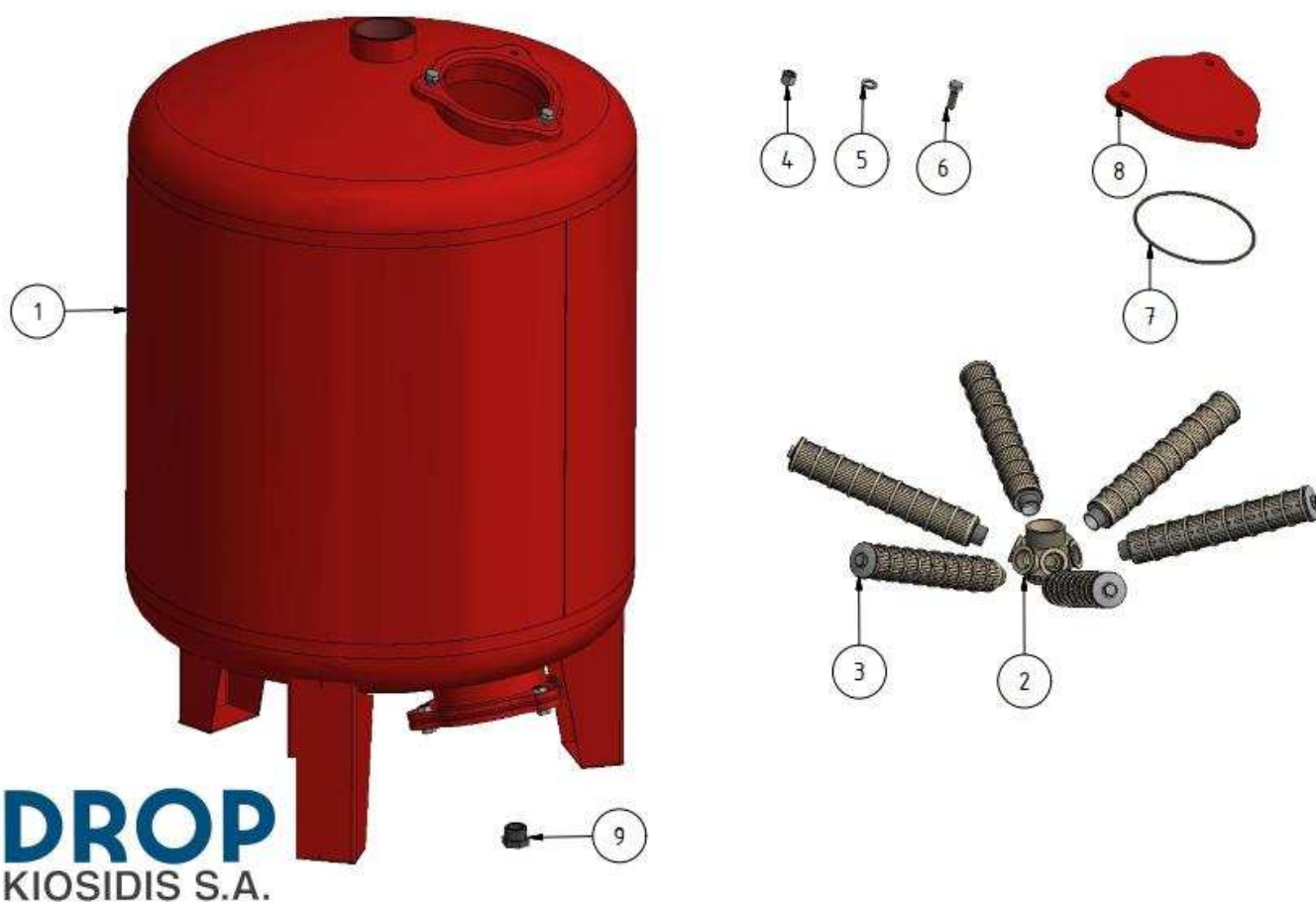

* 05-08-485 Pískový filtr série X 3" -30" bez obtoku TF

Seznam komponentů 05-08-338

POZ.	Počet	ČÍSLO KOMPONENTU	NÁZEV
1	1	02-00-820-03-001	Pouzdro filtru série X 3"-36"
2	1	02-03-108	Kolektor MS08 (PP)
3	8	02-03-111	Boční prvek PP D 361xM30 konektor 0,5
4	6	02-10-311	Matice, pozinkovaná M12x17
5	6	02-10-250	Podložka A 12 DIN 125
6	6	02-10-131	Šroub M12x35 DIN 931
7	2	02-02-030	Těsnící kroužek prům. 174x5,33 mm
8	1	02-01-062	Víko pro filtr X
9	1	02-05-342	Záslepka 1" TM (PE)

05-08-338 Sand media filter series X 3"-36"

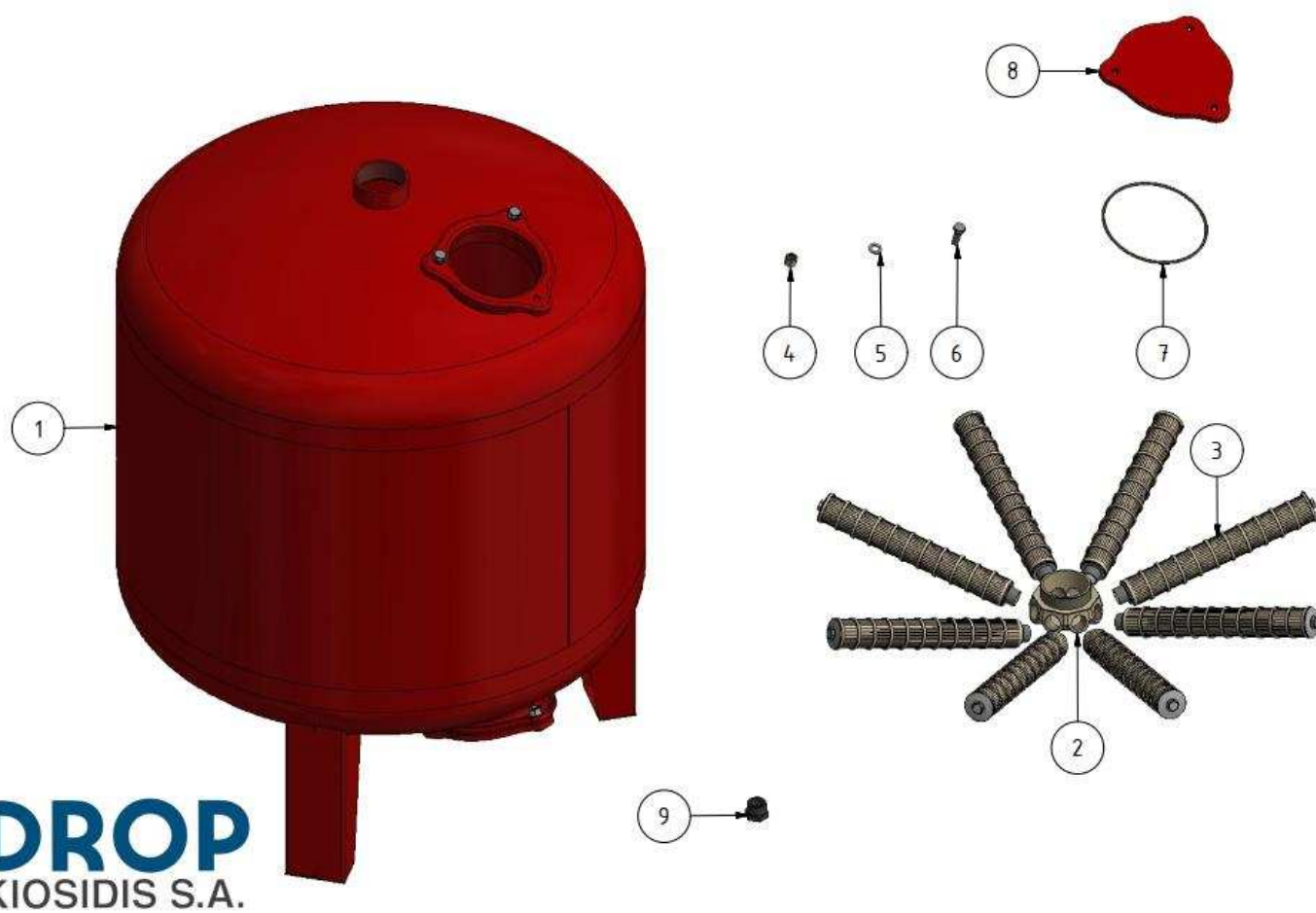

* 05-08-338 Pískový filtr série X 3" -36"

Seznam komponentů 05-08-450

POZ.	Počet	ČÍSLO KOMPONENTU	NÁZEV
1	1	02-00-821-48-001	Pouzdro filtru série X 4"-48"
2	1	02-03-108	Kolektor MS08 (PP)
3	8	02-03-112	Boční prvek PP D 516xM30 konektor 0,5
4	8	02-10-306	Matice, pozinkovaná, M12
5	8	02-10-250	Podložka A 12 DIN 125
6	8	02-10-148	Šroub M12x75 DIN 931
7	2	02-02-063	Těsnění víka pro X 4"-48"
8	2	02-01-084	Víko pro filtr X 4"-48"
9	1	02-05-342	Záslepka 1" TM (PE)

05-08-450 Sand media filter series X 4"-48" TF



 **DROP**
KIOSIDIS S.A.

* 05-08-450 Pískový filtr série X 4" -48" TF

Seznam komponentů 05-08-155

POZ.	Počet	ČÍSLO KOMPONENTU	NÁZEV
1	1	02-00-812	Pouzdro filtru série XDC 1 ½"
2	12	02-10-311	Matice, pozinkovaná M12x17
3	12	02-10-250	Podložka A 12 DIN 125
4	12	02-10-131	Šroub M12x35 DIN 931
5	4	02-02-030	Těsnicí kroužek prům. 174x5,33 mm
6	4	02-01-062	Víko pro filtr X 1"-16", 1 ½"-18"
7	12	02-03-113	Boční prvek PP D 113x ¾ " konektor 0,5
8	2	02-05-356	Záslepka ¾ " TM pozinkovaná

05-08-155 Dual chamber sand media filter series XDC 1 ½"

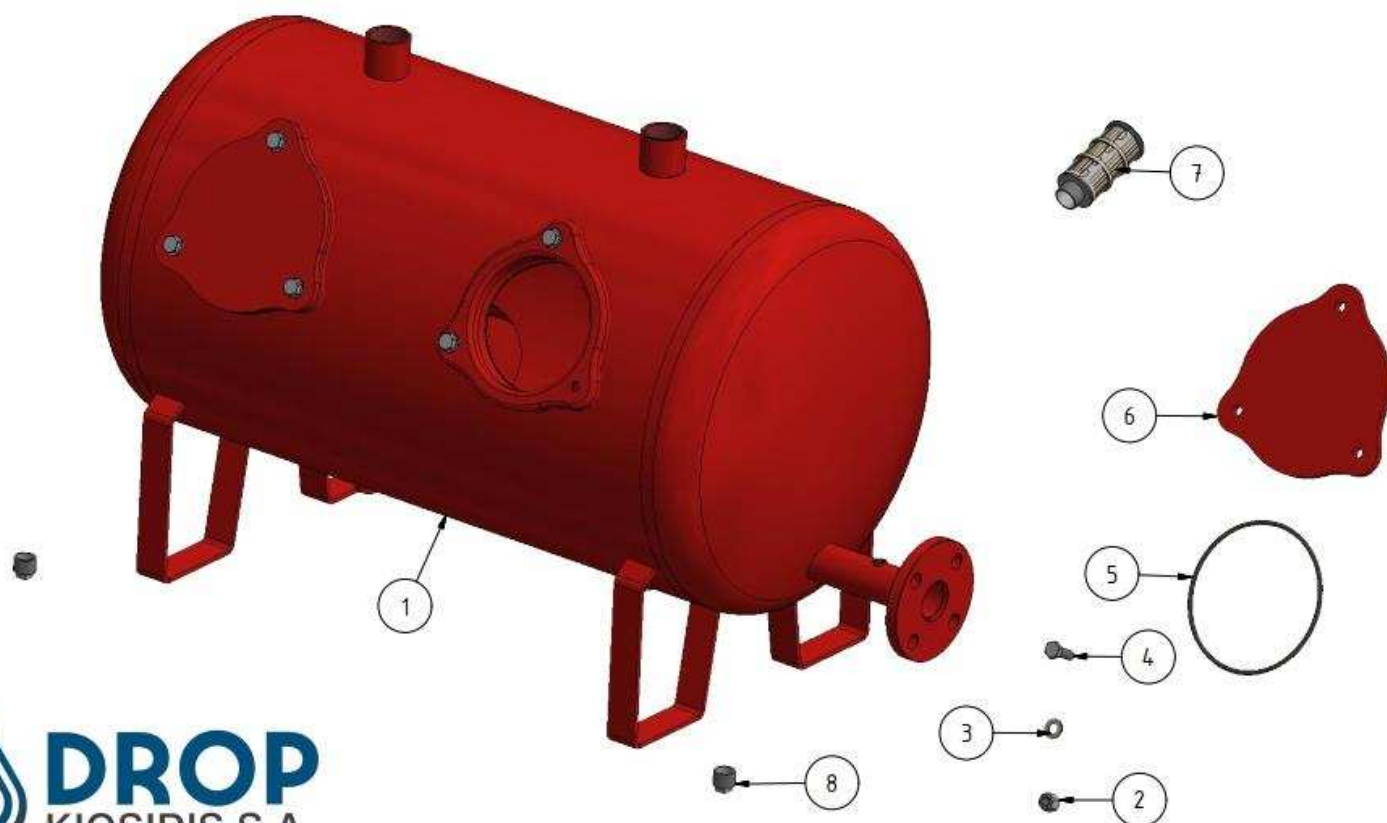

 **DROP**
KIOSIDIS S.A.

* 05-08-155 Dvoukomorový pískový filtr série XDC 1 ½"

Seznam komponentů 05-08-212

POZ.	Počet	ČÍSLO KOMPONENTU	NÁZEV
1	1	02-00-806-03-000	Pouzdro filtru série XDC 2"
2	12	02-10-311	Matice, pozinkovaná M12x17
3	12	02-10-250	Podložka A 12 DIN 125
4	12	02-10-131	Šroub M12x35 DIN 931
5	4	02-02-030	Těsnící kroužek prům. 174x5,33 mm
6	4	02-01-062	Víko pro filtr X
7	50	02-03-149-00-05	Kupolová násada na filtr DROP 0,5-3/4G-L20
8	50	02-03-144-2	Těsnící kroužek difuzoru DROP, náhradní díl
9	50	02-03-144-1	Gumové těsnění difuzoru DROP, náhradní díl
10	2	02-05-357	Závitová záslepka T9 2" EN 10242

05-08-212 Dual chamber sand media filter series XDC 2" with false bottom

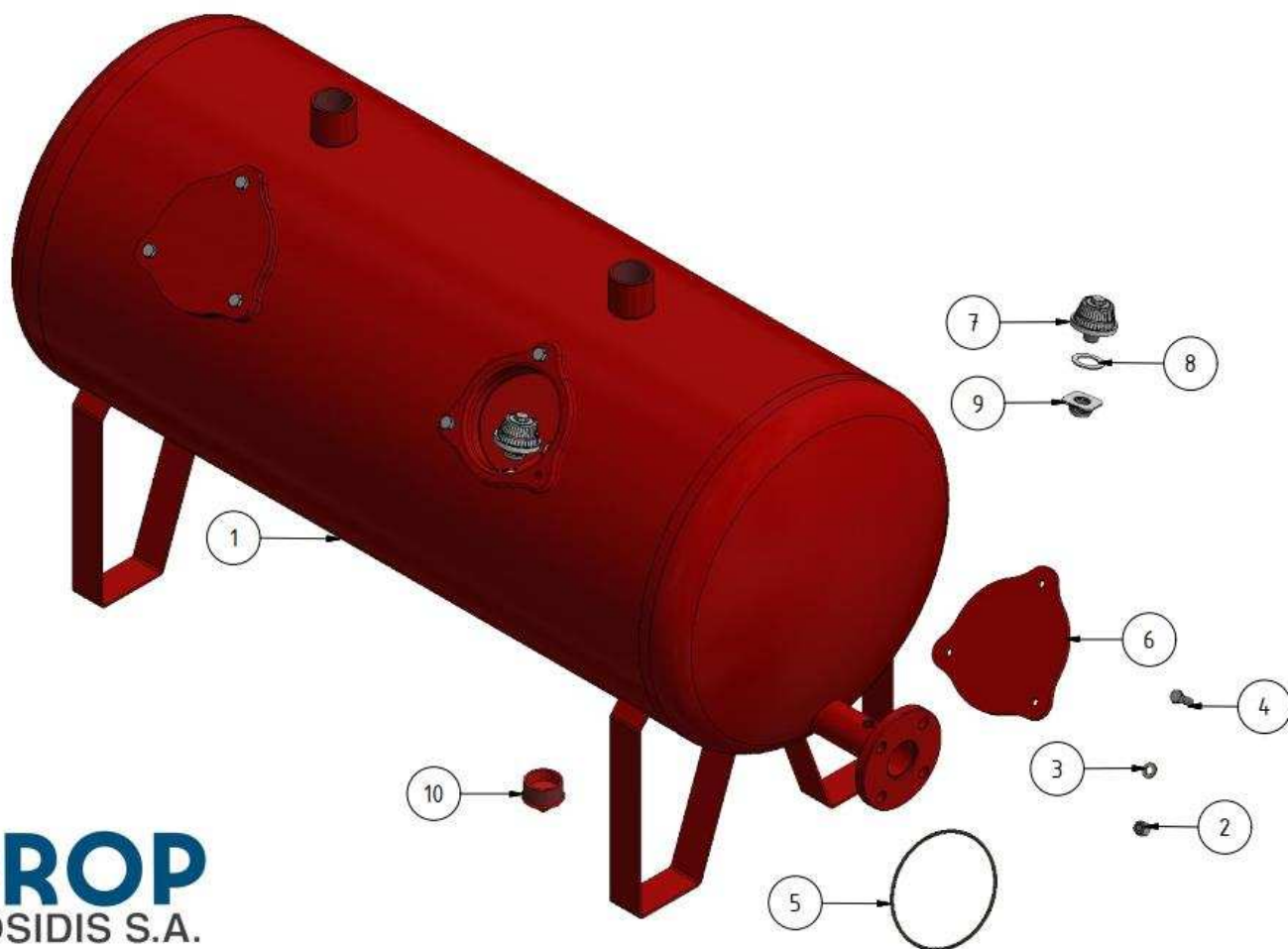

DROP
KIOSIDIS S.A.

* 05-08-212 Dvoukomorový pískový filtr série XDC 2" s druhým dnem

Seznam komponentů 05-08-488

POZ.	Počet	ČÍSLO KOMPONENTU	NÁZEV
1	1	02-00-807-03-000	Pouzdro filtru série XDC 3" prům. 750
2	12	02-10-311	Matice, pozinkovaná M12x17
3	12	02-10-250	Podložka A 12 DIN 125
4	12	02-10-131	Šroub M12x35 DIN 931
5	4	02-02-030	Těsnící kroužek prům. 174x5,33 mm
6	4	02-01-062	Víko pro filtr X
7	72	02-03-144-1	Gumové těsnění difuzoru DROP, náhradní díl
8	72	02-03-144-2	Těsnící kroužek difuzoru DROP, náhradní díl
9	72	02-03-149-00-05	Kupolová násada na filtr DROP 0,5-3/4G-L20
10	2	02-05-358	Závitová zásepka T9 3" EN 10242

05-08-488 Dual chamber sand media filter series XDC 3" d. 750 with false bottom

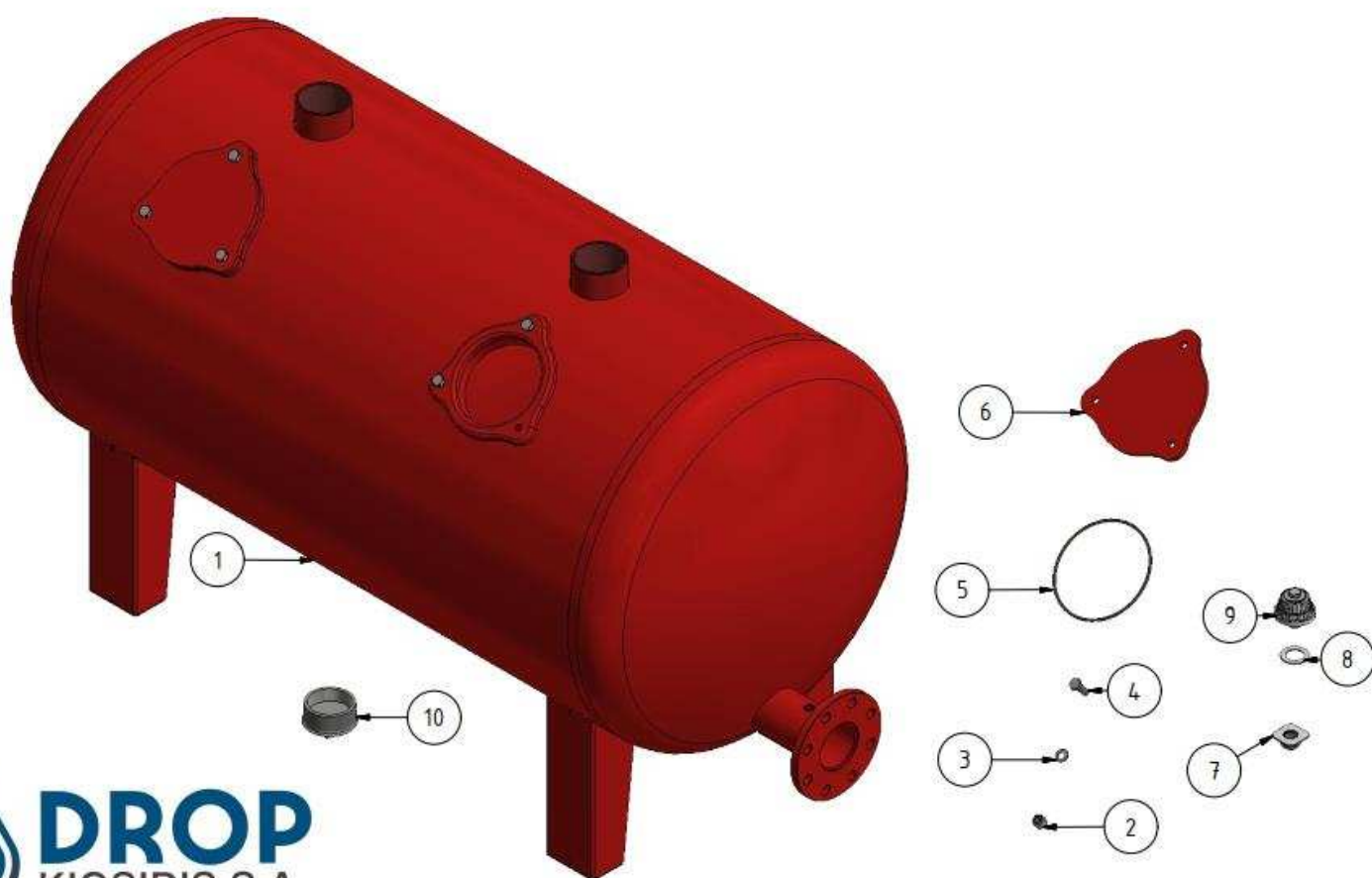

* 05-08-488 Dvoukomorový pískový filtr série XDC 3" průměr 750 s druhým dnem

Seznam komponentů 05-08-472

POZ.	Počet	ČÍSLO KOMPONENTU	NÁZEV
1	1	02-00-808-03-000	Pouzdro filtru série XDC 4" prům. 900
2	12	02-10-311	Matice, pozinkovaná M12x17
3	12	02-10-250	Podložka A 12 DIN 125
4	12	02-10-131	Podložka M12x35 DIN 931
5	4	02-02-030	Těsnicí kroužek prům. 174x5,33 mm
6	4	02-01-062	Víko pro filtr X
7	98	02-03-144-1	Gumové těsnění difuzoru DROP, náhradní díl
8	98	02-03-144-2	Těsnicí kroužek difuzoru DROP, náhradní díl
9	98	02-03-149-00-05	Kupolová násada na filtr DROP 0,5-3/4G-L20
10	2	02-05-358	Závitová zásepka T9 3" EN 10242

05-08-472 Dual chamber sand media filter series XDC 4" d. 900 with false bottom

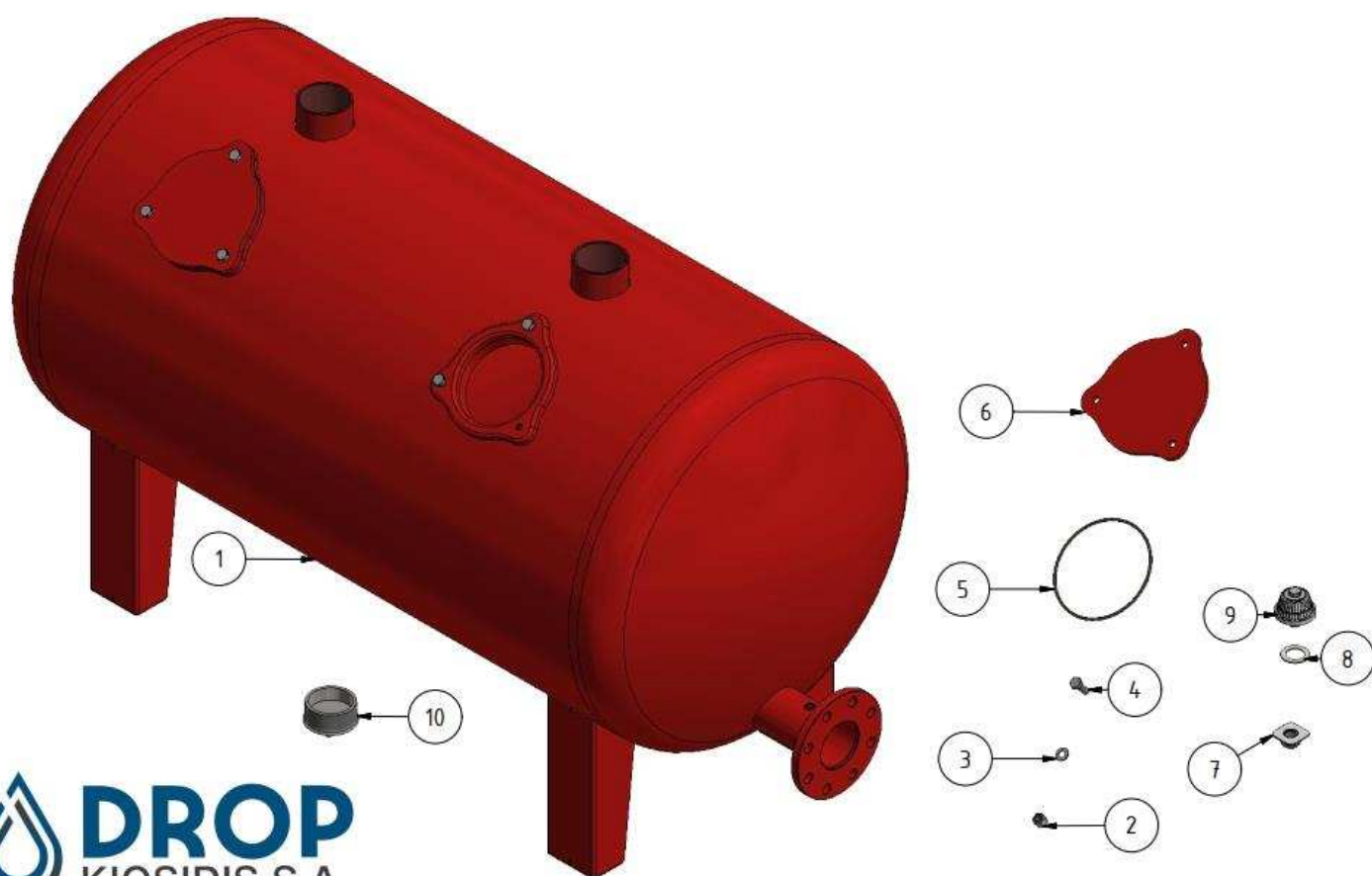

* 05-08-472 Dvoukomorový pískový filtr série XDC 4" průměr 900 s druhým dnem

Seznam komponentů 05-08-102

POZ.	Počet	ČÍSLO KOMPONENTU	NÁZEV
1	1	02-00-832-01-000	Pouzdro filtru série X 1"-12"
2	5	02-03-144-1	Gumové těsnění difuzoru DROP, náhradní díl
3	5	02-03-149-00-05	Kupolová násada na filtr DROP 0,5-3/4G-L20
4	6	02-10-299	Matice, pozinkovaná, M10
5	6	02-10-247	Podložka A 10,5 DIN 125
6	6	02-10-146	Šroub M10x60 DIN 931
7	2	02-02-012	Těsnící víko pro O ¾", 1", 1 ½", X 1", L 30
8	1	02-01-082	Víko pro filtr X 1"-12"
9	1	02-01-081	Víko pro filtr X s zásuvkou 1"
10	1	05-20-002	Odvzdušňovací ventil 1 palec, jednočinný
11	1	02-05-341	Záslepka ¾" TM (PE)
12	2	02-05-048	Tvarovka 1" pro obtok X
13	4	02-04-020	Šoupátkový uzávěr 1"
14	2	02-05-421	Příruba 1", s vnějším závitem DIN 2576
15	2	02-02-054	Gumová příruba 1" DIN
16	8	02-10-306	Matice, pozinkovaná M12 DIN934
17	8	02-10-250	Podložka DIN 125 M 12
18	8	02-10-382	Šroub se šestihrannou hlavou M12x55 DIN 931
19	1	02-05-422	Obtokové potrubí pro pískový filtr X-1"-12"
20	2	06-02-001	Manometr s glycerinovým tlumičem 0-16 bar, nerezová ocel

05-08-102 Sand media filter series X 1"-12" manual with by-pass

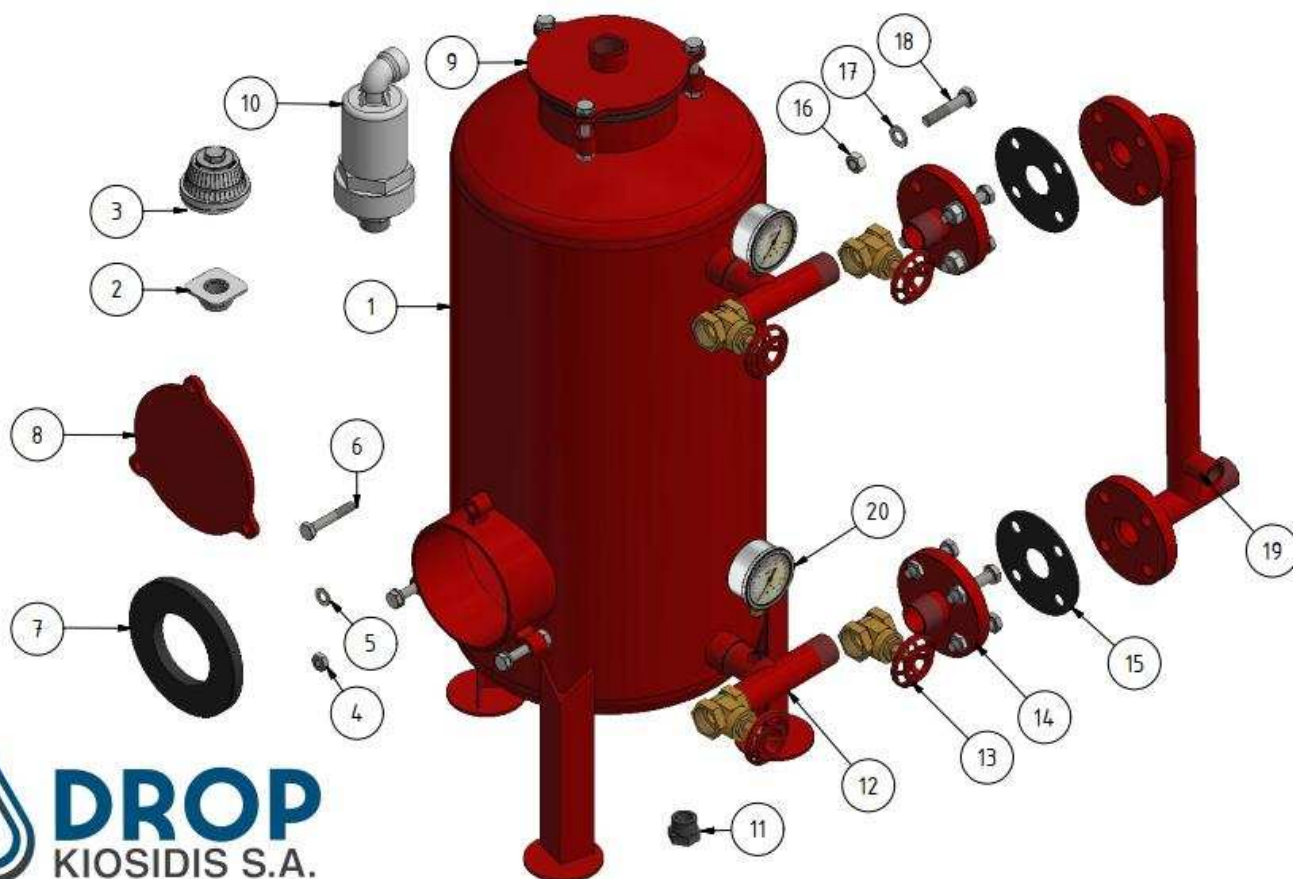

Seznam komponentů 05-08-112

POZ.	Počet	ČÍSLO KOMPONENTU	NÁZEV
1	1	02-00-833	Pouzdro filtru série X 1"-16"
2	1	02-03-107	Kolektor MS06 (PP)
3	6	02-03-152	Boční prvek PP D 113xM30 konektor 0,5
4	6	02-10-311	Matice, pozinkovaná M12x17
5	6	02-10-250	Podložka A 12 DIN 125
6	6	02-10-131	Šroub M12x35 EN 24017
7	2	02-02-030	Těsnící kroužek prům. 174x5,33 mm
8	1	02-01-062	Víko pro filtr X
9	1	02-01-063	Víko pro zásuvku filtru X
10	1	05-20-002	Odvzdušňovací ventil 1 palec, jednočinný
11	1	02-05-341	Záslepka 3/4" TM (PE)
12	2	02-05-048	Tvarovka 1" pro obtok X
13	4	02-04-020	Šoupátkový uzávěr 1"
14	2	02-05-421	Příruba 1", s vnějším závitem 2576
15	2	02-02-054	Gumová příruba 1" DIN
16	8	02-10-306	Matice, pozinkovaná M12 DIN934
17	8	02-10-250	Podložka DIN 125 M 12
18	8	02-10-382	Šroub se šestihrannou hlavou M12x55 DIN 931
19	1	02-05-423	Obtokové potrubí pro pískový filtr X-1"-16"
20	2	06-02-001	Manometr s glycerinovým tlumičem 0-16 bar, nerezová ocel

05-08-112 Sand media filter series X 1"-16" manual with by-pass

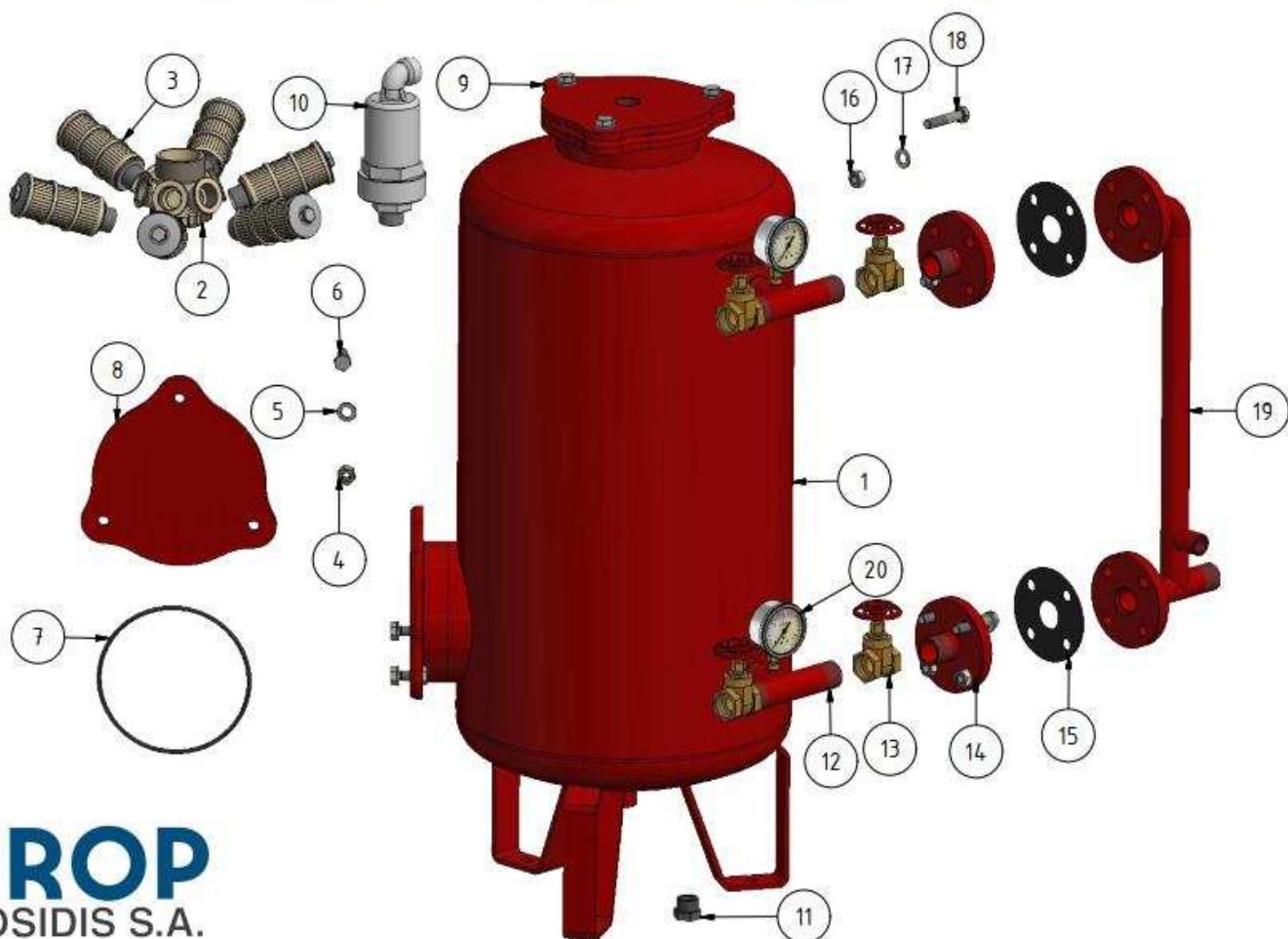

05-08-112 Pískový filtr série X 1"-16" ruční s obtokem

Seznam komponentů 05-08-150

POZ.	Počet	ČÍSLO KOMPONENTU	NÁZEV
1	1	02-00-804	Pouzdro filtru série X 1 ½"-18"
2	1	02-03-107	Kolektor MS06 (PP)
3	6	02-03-118	Boční prvek PP D 144xM30 drážka 0,5
4	6	02-10-311	Matice pozinkovaná M12x17
5	6	02-10-250	Podložka A 12 DIN 125
6	6	02-10-131	Šroub M12x35 EN 24017
7	2	02-02-030	Těsnicí kroužek prům. 174x5,33 mm
8	1	02-01-062	Víko pro filtr X
9	1	02-01-063	Víko pro zásuvku filtru X
10	1	05-20-002	Odvzdušňovací ventil 1 palec, jednočinný
11	1	02-05-341	Záslepka ¾" TM (PE)
12	2	02-05-054	Tvarovka 1 ½" pro obtok X
13	4	02-04-026	Šoupátkový uzávěr 1 ½"
14	2	02-05-400	Příruba 1 ½", s vnějším závitem DIN 2576
15	2	02-02-050	Gumová příruba 1 ½" DIN
16	8	02-10-303	Matice pozinkovaná M16 DIN934
17	8	02-10-200	Podložka DIN 125 M 16
18	8	02-10-379	Šroub se šestihrannou hlavou M16x55 DIN 931
19	1	02-05-449	Obtokové potrubí pro pískový filtr X-1 ½"-18"
20	2	06-02-001	Manometr s glycerinovým tlumičem 0-16 bar, nerezová ocel

05-08-150 Sand media filter series X 1 ½"-18" manual with by-pass

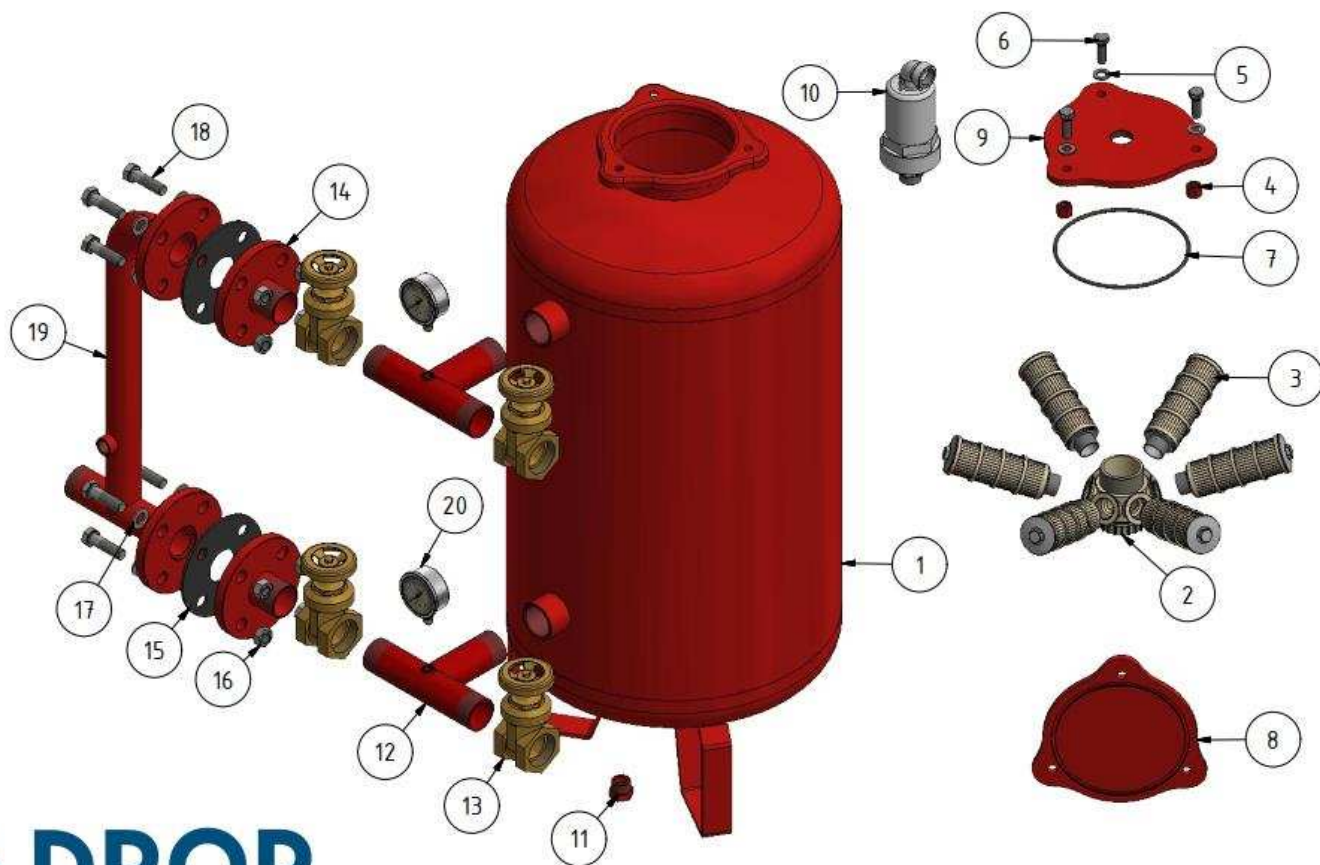

05-08-150 Pískový filtr série X 1 1/2" -18" ruční s obtokem

Seznam komponentů 05-08-200

POZ.	Počet	ČÍSLO KOMPONENTU	NÁZEV
1	1	02-00-801	Pouzdro filtru série X 3"-24"
2	1	02-03-107	Kolektor MS06 (PP)
3	6	02-03-110	Boční prvek PP D 237xM30 konektor 0,5
4	6	02-10-311	Matice pozinkovaná M12x17
5	6	02-10-250	Podložka A 12 DIN 125
6	6	02-10-131	Šroub M12x35 EN 24017
7	2	02-02-030	Těsnicí kroužek prům. 174x5,33 mm
8	1	02-01-062	Víko pro filtr X
9	1	02-01-063	Víko pro zásuvku filtru X
10	1	05-20-002	Odvzdušňovací ventil 1 palec, jednočinný
11	1	02-05-341	Záslepka ¾" TM (PE)
12	2	02-05-064	Tvarovka 3" pro obtok X
13	4	02-04-023	Šoupátkový uzávěr 3"
14	2	02-05-495	Příruba 3", s vnějším závitem DIN 2576
15	2	02-02-056	Gumová příruba 3" DIN
16	16	02-10-303	Matice pozinkovaná M16 DIN934
17	16	02-10-200	Podložka DIN 125 M 16
18	16	02-10-377	Šroub se šestihrannou hlavou M16x65 DIN 931
19	1	02-05-451	Obtokové potrubí pro pískový filtr X-3"-24"
20	2	06-02-001	Manometr s glycerinovým tlumičem 0-16 bar, nerezová ocel

05-08-300 Sand media filter series X 3"-24" manual with by-pass

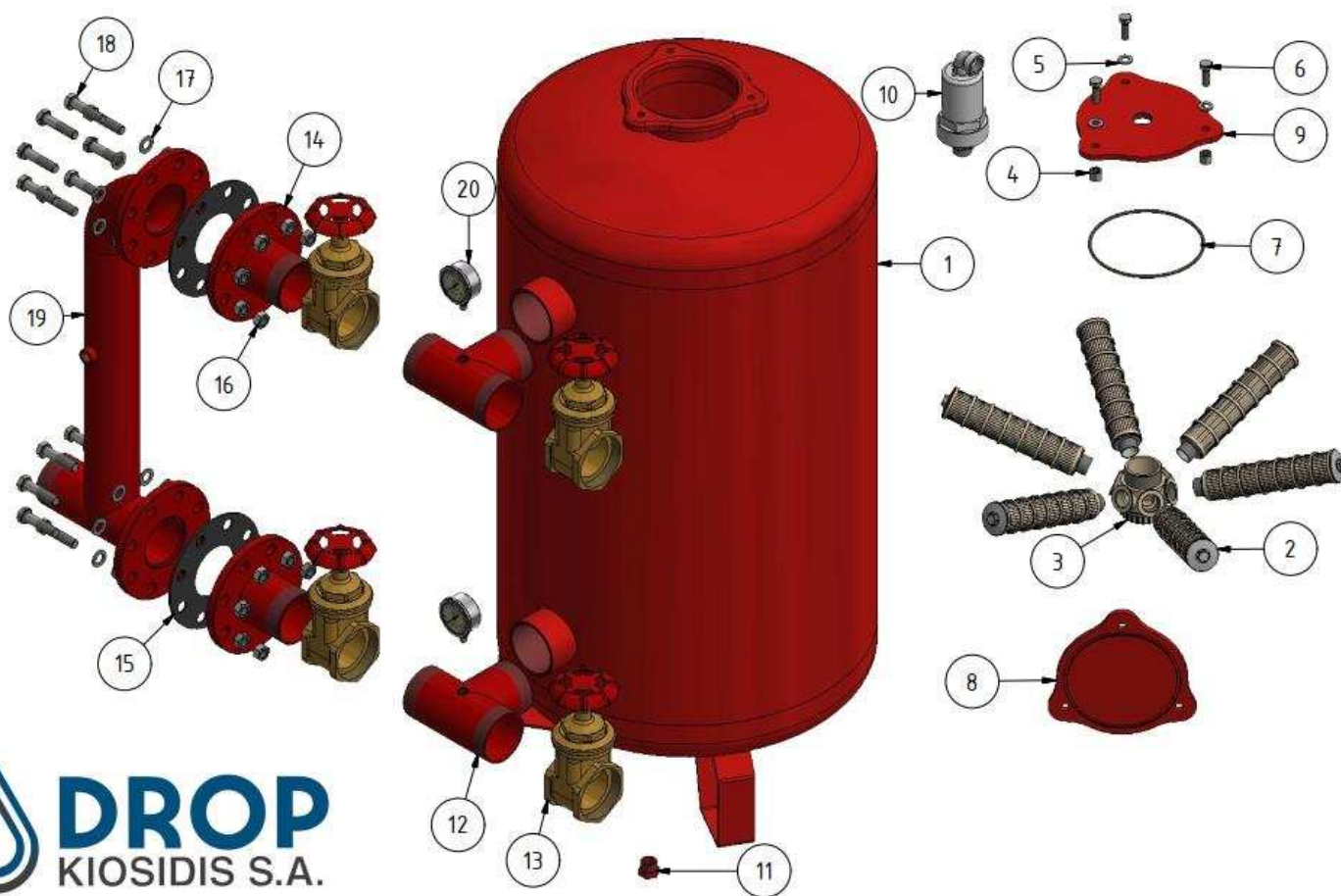

 **DROPS**
KIOSIDIS S.A.

05-08-300 Pískový filtr série X 3" - 24" ruční s obtokem

Seznam komponentů 05-08-484

POZ.	Počet	ČÍSLO KOMPONENTU	NÁZEV
1	1	02-00-819-01-000	Pouzdro filtru série X 3''-30''
2	1	02-03-107	Kolektor MS06 (PP)
3	6	02-03-161	Boční prvek PP D 299xM30 konektor 0,5
4	6	02-10-311	Matice pozinkovaná M12x17
5	6	02-10-250	Podložka A 12 DIN 125
6	6	02-10-131	Šroub M12x35 EN 24017
7	2	02-02-030	Těsnící kroužek prům. 174x5,33 mm
8	1	02-01-062	Víko pro filtr X
9	1	02-05-342	Záslepka 1'' TM (PE)
10	1	02-05-179	Přechodová spojka pozinkovaná 3"x1"
11	1	05-20-002	Odvzdušňovací ventil 1 palec, jednočinný
12	2	02-05-064	Tvarovka 3" pro obtok X
13	4	02-04-023	Šoupátkový uzávěr 3''
14	2	02-05-495	Příruba 3'', s vnějším závitem DIN 2576
15	2	02-02-056	Gumová příruba 3" DIN
16	16	02-10-303	Matice pozinkovaná M16 DIN934
17	16	02-10-200	Podložka DIN 125 M 16
18	16	02-10-377	Šroub se šestihrannou hlavou M16x65 DIN 931
19	1	02-05-455	Obtokové potrubí pro pískový filtr X-3''-30''
20	2	06-02-001	Manometr s glycerinovým tlumičem 0-16 bar, nerezová ocel

05-08-484 Sand media filter series X 3"-30" with by-pass

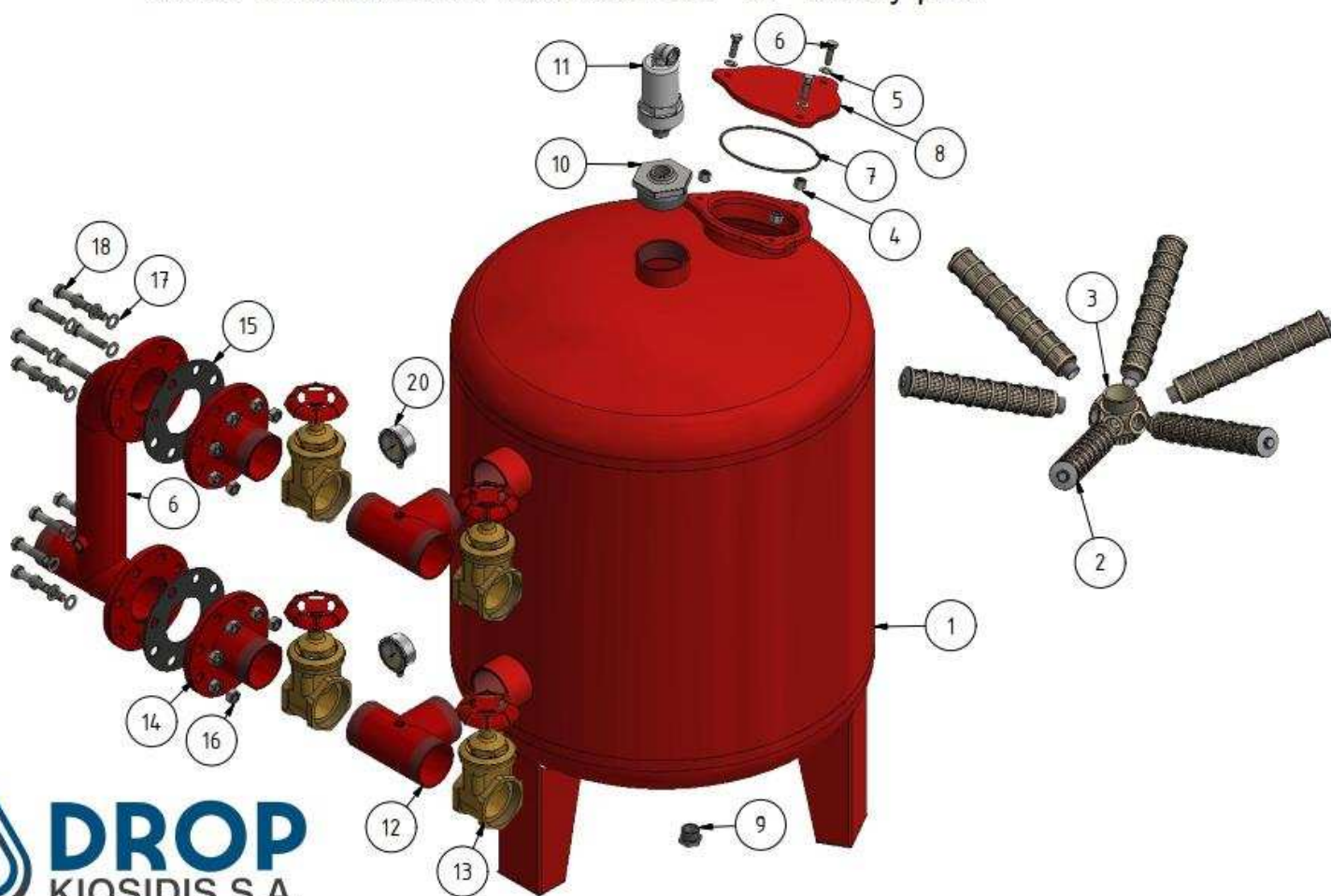

 **DROP**
KIOSIDIS S.A.

05-08-484 Pískový filtr série X 3'' - 30'' s obtokem

Seznam komponentů 05-08-336

POZ.	Počet	ČÍSLO KOMPONENTU	NÁZEV
1	1	02-00-820-03-001	Pouzdro filtru série X 3''-36''
2	1	02-03-107	Kolektor MS06 (PP)
3	8	02-03-111	Boční prvek PP D 361xM30 konektor 0,5
4	6	02-10-311	Matice pozinkovaná M12x17
5	6	02-10-250	Podložka A 12 DIN 125
6	6	02-10-131	Šroub M12x35 EN 24017
7	2	02-02-030	Těsnící kroužek prům. 174x5,33 mm
8	1	02-01-062	Víko pro filtr X
9	1	02-05-342	Záslepka 1'' TM (PE)
10	1	02-05-179	Přechodová spojka pozinkovaná 3''x1''
11	1	05-20-002	Odvzdušňovací ventil 1 palec, jednočinný
12	2	02-05-064	Tvarovka 3'' pro obtok X
13	4	02-04-023	Šoupátkový uzávěr 3''
14	2	02-05-495	Příruba 3'', se vnějším závitem DIN 2576
15	2	02-02-056	Gumová příruba 3'' DIN
16	16	02-10-303	Matice pozinkovaná M16 DIN934
17	16	02-10-200	Podložka DIN 125 M 16
18	16	02-10-377	Šroub se šestihrannou hlavou M16x65 DIN 931
19	1	02-05-453	Obtokové potrubí pro pískový filtr X-3''-36''
20	2	06-02-001	Manometr s glycerinovým tlumičem 0-16 bar, nerezová ocel

05-08-336 Sand media filter series X 3''-36'' with by-pass



05-08-336 Pískový filtr série X 3'' - 36'' s obtokem

Seznam komponentů 05-08-448

POZ.	Počet	ČÍSLO KOMPONENTU	NÁZEV
1	1	02-00-821-48-001	Pouzdro filtru série X 4"-48"
2	1	02-03-108	Kolektor MS08 (PP)
3	8	02-03-112	Boční prvek PP D 516xM30 konektoru 0,5
4	8	02-10-306	Matice pozinkovaná M12 DIN 934
5	8	02-10-250	Podložka M12 DIN 125
6	8	02-10-148	Šroub M12x75, pozinkovaný
7	2	02-02-063	Těsnicí kroužek prům. 205x20 mm
8	1	02-01-084	Víko pro filtr X 4"-48"
9	1	02-05-342	Záslepka 1" TM (PE)
10	1	02-05-131	Přechodová spojka pozinkovaná 4"x1"
11	1	05-20-002	Odvzdušňovací ventil 1 palec, jednočinný
12	2	02-05-058	Tvarovka 4" pro obtok X
13	4	02-04-024	Šoupátkový uzávěr 4"
14	2	02-05-404	Příruba 4", s vnějším závitem DIN 2576
15	2	02-02-053	Gumová příruba 4" DIN
16	16	02-10-303	Matice pozinkovaná M16 DIN934
17	16	02-10-200	Podložka DIN 125 M 16
18	16	02-10-377	Šroub se šestihrannou hlavou M16x65 DIN 931
19	1	02-05-454-1	Obtokové potrubí pro pískový filtr X-4"-48"
20	2	06-02-001	Manometr s glycerinovým tlumičem 0-16 bar, nerezová ocel

05-08-448 Sand media filter series X 4"-48" with by-pass

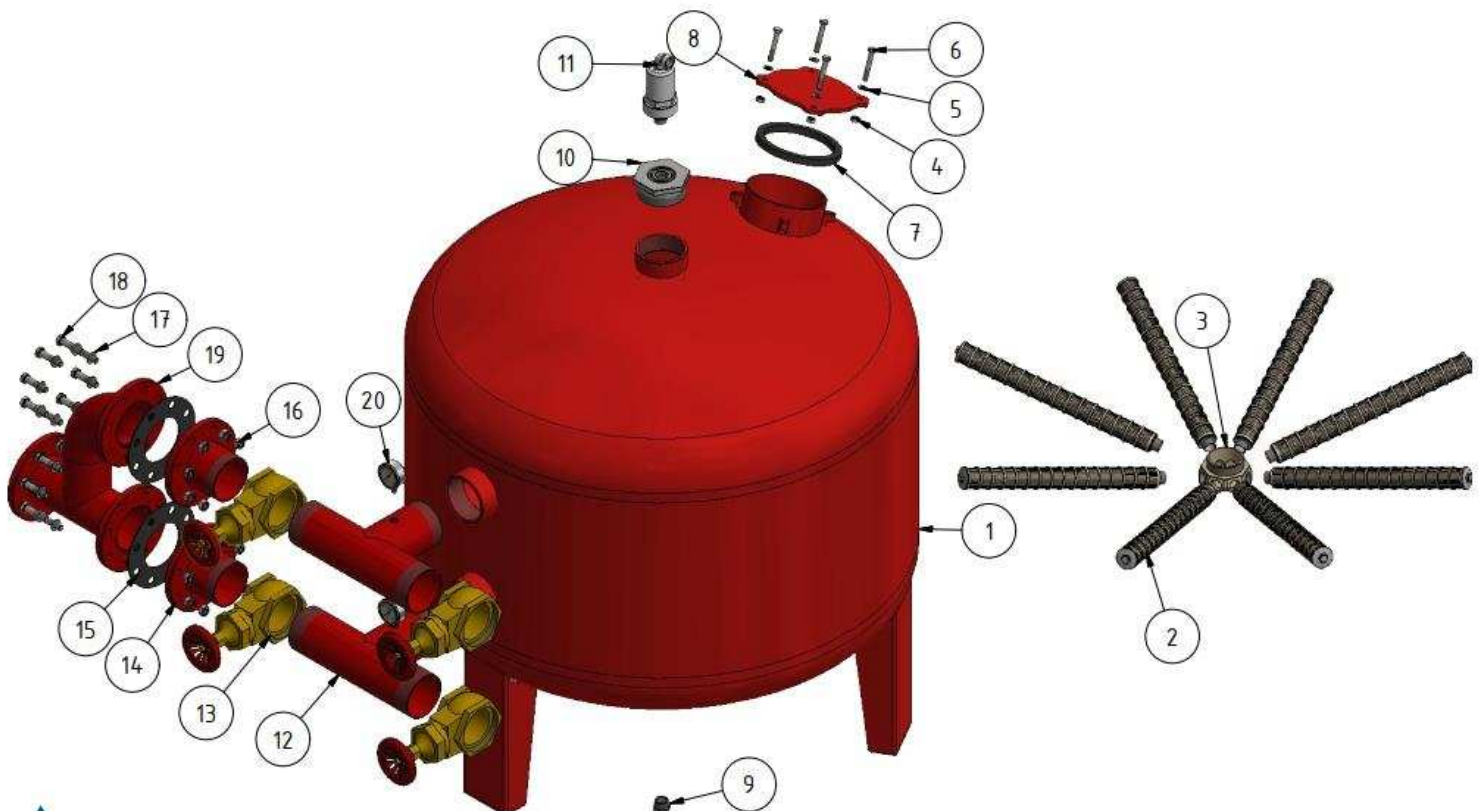

05-08-448 Pískový filtr série X 4" - 48" s obtokem

Seznam komponentů 05-08-156

POZ.	Počet	ČÍSLO KOMPONENTU	NÁZEV
1	1	02-00-812	Pouzdro filtru série XDC 1 1/2"
2	12	02-10-311	Matice pozinkovaná M12x17
3	12	02-10-250	Podložka A 12 DIN 125
4	12	02-10-131	Šroub M12x35 DIN 931
5	4	02-02-030	Těsnicí kroužek prům. 174x5,33 mm
6	4	02-01-062	Víko pro filtr X a XDC
7	12	02-03-113	Boční prvek PP Д 113x 3/4 " konektor 0,5
8	2	02-05-356	Záslepka 3/4" TM (PE)
9	2	02-05-350	Závitová záslepka T9 1/4" DIN EN 10242
10	2	02-05-054	Tvarovka 1 1/2" pro obtok X
11	4	02-04-026	Šoupátkový uzávěr 1 1/2"
12	2	02-05-400	Příruba 1 1/2", s vnějším závitem DIN 2576
13	2	02-02-050	Gumová příruba 1 1/2" DIN
14	8	02-10-303	Matice pozinkovaná M16 DIN934
15	8	02-10-200	Podložka DIN 125 M 16
16	8	02-10-379	Šroub se šestihlannou hlavou M16x55 DIN 931
17	1	02-16-001	Záslepka 1/2" TM (PE)
18	1	02-05-448	Obtokové potrubí pro pískový filtr XDC-1 1/2"
19	1	05-20-002	Odvzdušňovací ventil 1 palec, jednočinný
20	2	06-02-001	Manometr s glycerinovým tlumičem 0-16 bar, nerezová ocel

05-08-156 Dual chamber sand media filter XDC 1 1/2" wih by-pass

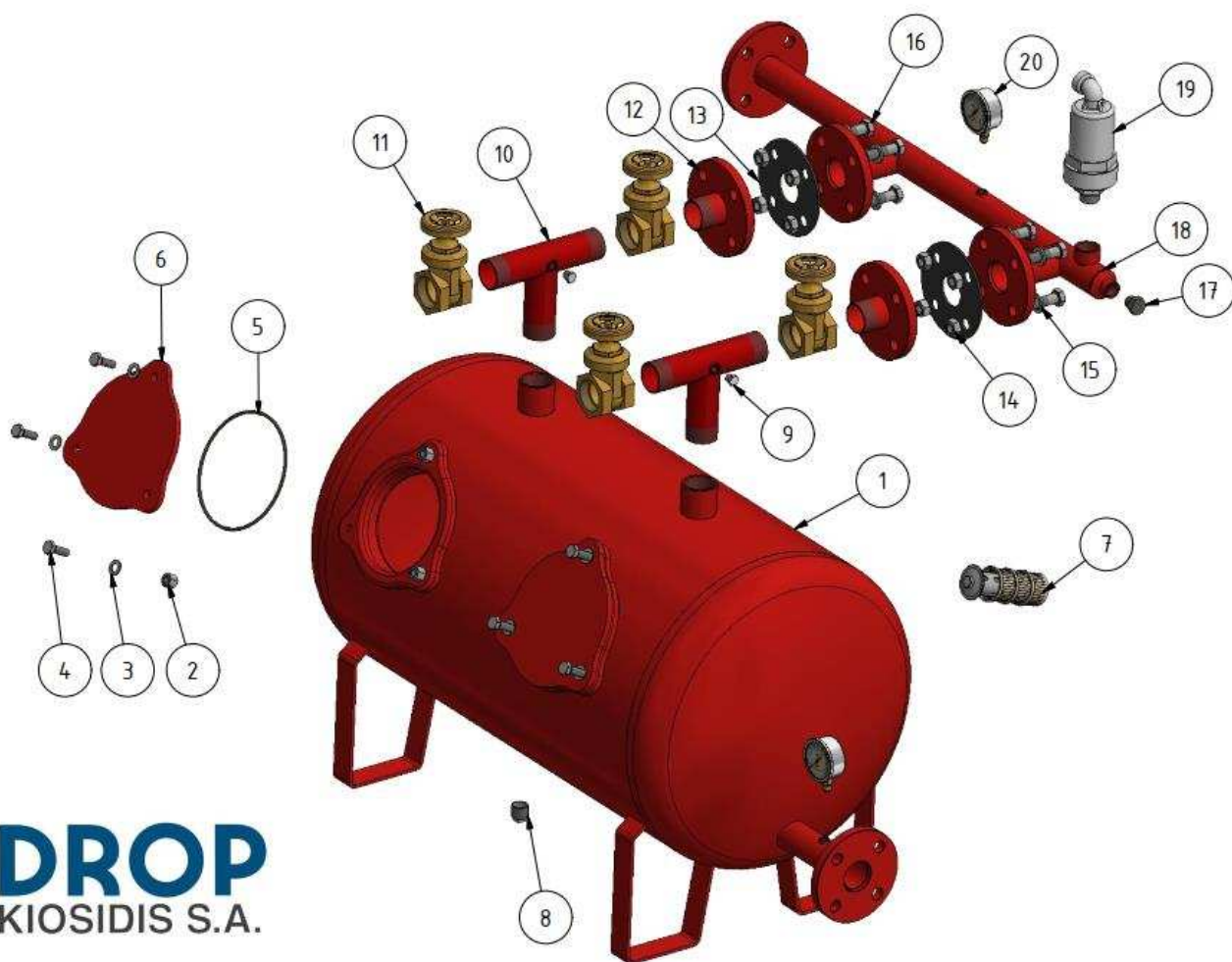

 **DROP**
KIOSIDIS S.A.

*05-08-156 Dvoukomorový pískový filtr série XDC 1 1/2" s obtokem

Seznam komponentů 05-08-213

POZ.	Počet	ČÍSLO KOMPONENTU	NÁZEV
1	1	02-00-806-03-000	Pouzdro filtru série XDC 2"
2	12	02-10-311	Matice pozinkovaná M12x17
3	12	02-10-250	Podložka A 12 DIN 125
4	12	02-10-131	Šroub M12x35 DIN 931
5	4	02-02-030	Těsnicí kroužek prům. 174x5,33 mm
6	4	02-01-062	Víko pro filtr X
7	50	02-03-149-00-05	Kupolová násada na filtr DROP 0,5-3/4G-L20
8	50	02-03-144-2	Těsnicí kroužek difuzoru DROP, náhradní díl
9	50	02-03-144-1	Gumové těsnění difuzoru DROP, náhradní díl
10	2	02-05-357	Závitová záslepka T9 2" EN 10242
11	2	02-05-350	Závitová záslepka T9 1/4" DIN EN 10242
12	2	02-05-065	Tvarovka 2" pro obtok XDC
13	4	02-04-021	Šoupátkový uzávěr 2"
14	2	02-05-494	Příruba 2" s vnějším závitem, DIN 2576
15	2	02-02-051	Gumová příruba 2" DIN
16	8	02-10-303	Matice pozinkovaná M16 DIN934
17	8	02-10-200	Podložka DIN 125 M 16
18	8	02-10-379	Šroub se šestihrannou hlavou M16x55 DIN 931
19	1	02-16-001	Záslepka 1/2" TM (PE)
20	1	05-20-002	Odvzdušňovací ventil 1 palec, jednočinný
21	1	02-09-000	Obtokové potrubí pro pískový filtr XDC-2"
22	2	06-02-001	Manometr s glycerinovým tlumičem 0-16 bar, nerezová ocel

05-08-213 Dual chamber sand medial filter series XDC 2" 600 false bottom, with by-pass

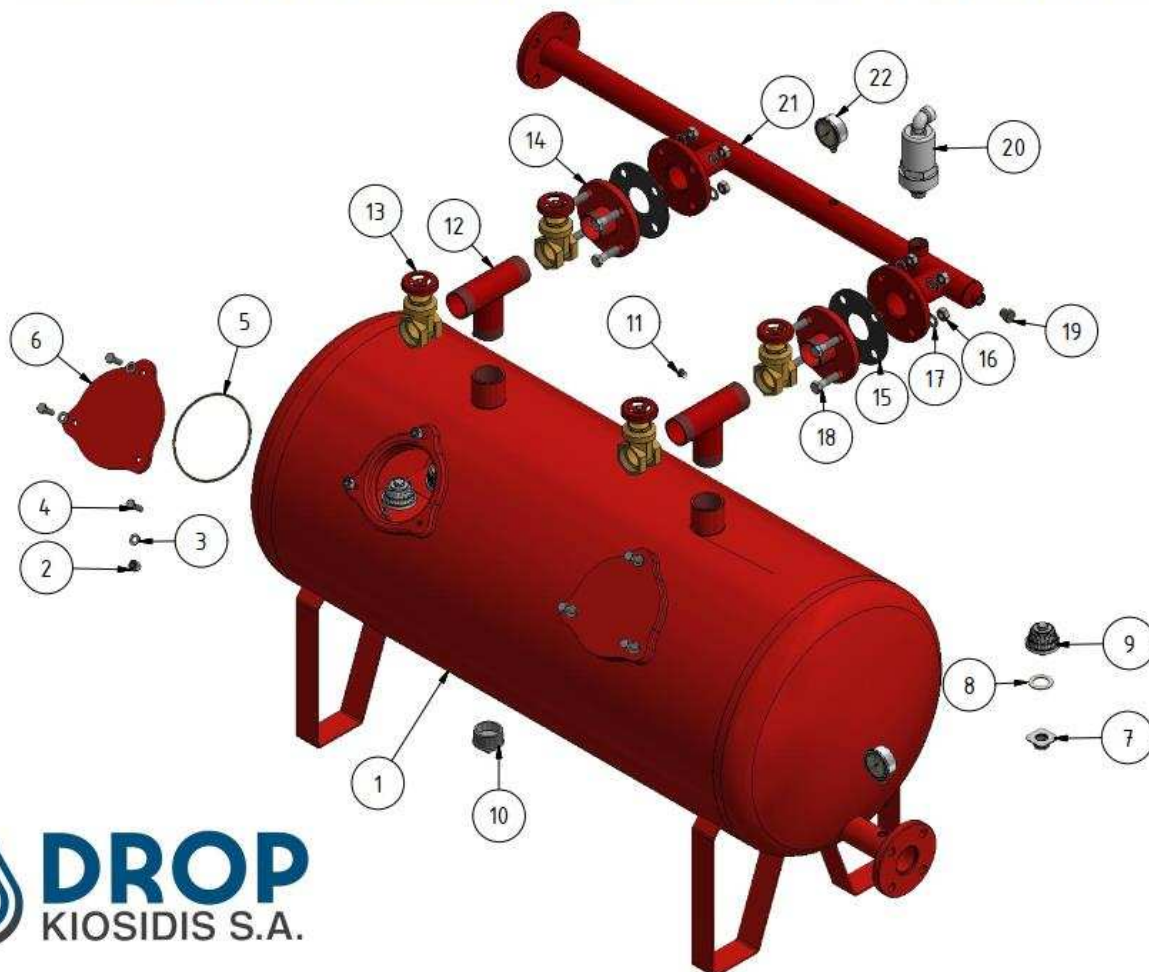

 **DROP**
KIOSIDIS S.A.

05-08-213 Pískový dvoukomorový filtr série XDC 2" 600 s druhým dnem, s obtokem

Seznam komponentů 05-08-515

POZ.	Počet	ČÍSLO KOMPONENTU	NÁZEV
1	1	02-00-807-03-000	Pouzdro filtru série XDC 3" prům. 750
2	12	02-10-311	Matice pozinkovaná M12x17
3	12	02-10-250	Podložka A 12 DIN 125
4	12	02-10-131	Šroub M12x35 DIN 931
5	4	02-02-030	Těsnicí kroužek prům. 174x5,33 mm
6	4	02-01-062	Víko pro filtr X
7	72	02-03-144-1	Gumové těsnění difuzoru DROP, náhradní díl
8	72	02-03-144-2	Těsnicí kroužek difuzoru DROP, náhradní díl
9	72	02-03-149-00-05	Kupolová násada na filtr DROP 0,5-3/4G-L20
10	2	02-05-358	Závitová záslepka T9 3" EN 10242
11	2	02-05-350	Závitová záslepka T9 1/4" DIN EN 10242
12	2	02-05-064	Tvarovka 3" pro obtok XDC
13	4	02-04-023	Šoupátkový uzávěr 3"
14	2	02-05-495	Příruba 3", s vnějším závitem DIN 2576
15	2	02-02-056	Závitová příruba 3" DIN
16	16	02-10-303	Matice pozinkovaná M16 DIN934
17	16	02-10-200	Podložka DIN 125 M 16
18	16	02-10-379	Šroub se šestihrannou hlavou M16x55 DIN 931
19	1	02-16-001	Záslepka 1/2" TM (PE)
20	1	05-20-002	Odvzdušňovací ventil 1 palec, jednočinný
21	1	02-05-464	Obtokové potrubí pro pískový filtr XDC-3"
22	2	06-02-001	Manometr s glycerinovým tlumičem 0-16 bar, nerezová ocel

05-08-515 Dual chamber sand media filter series XDC 3" 750 false bottom, by-pass

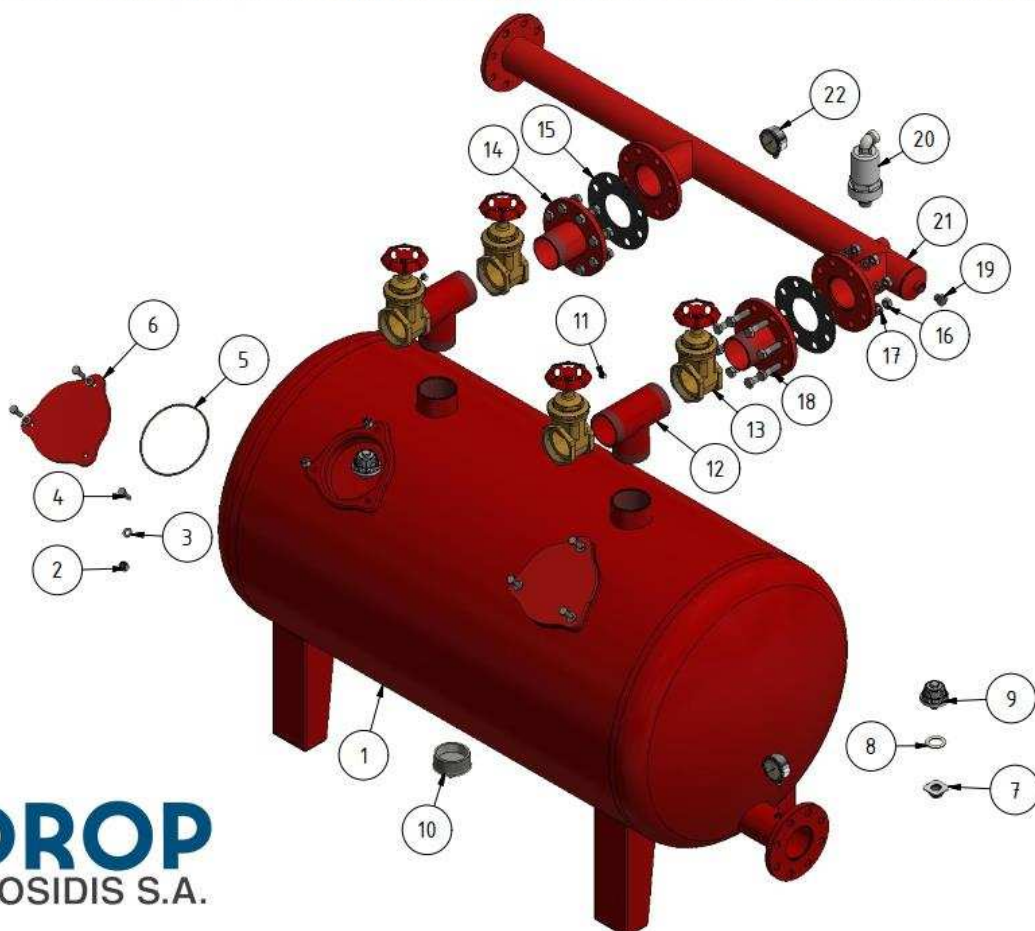

05-08-515 Pískový dvoukomorový filtr série XDC 3" 750 s druhým dnem, s obtokem

Seznam komponentů 05-08-515

POZ.	Počet	ČÍSLO KOMPONENTU	NÁZEV
1	1	02-00-808-03-000	Pouzdro filtru série XDC 4" prům. 900
2	12	02-10-311	Matice pozinkovaná M12x17
3	12	02-10-250	Podložka A 12 DIN 125
4	12	02-10-131	Šroub M12x35 DIN 931
5	4	02-02-030	Těsnicí kroužek prům. 174x5,33 mm
6	4	02-01-062	Víko pro filtr X
7	98	02-03-144-1	Gumové těsnění difuzoru DROP, náhradní díl
8	98	02-03-144-2	Těsnicí kroužek difuzoru DROP, náhradní díl
9	98	02-03-149-00-05	Kupolová násada na filtr DROP 0,5-3/4G-L20
10	2	02-05-358	Závitová záslepka T9 3" EN 10242
11	2	02-05-350	Závitová záslepka T9 1/4" DIN EN 10242
12	2	02-05-064	Tvarovka 3" pro obtok XDC
13	4	02-04-023	Šoupátkový uzávěr 3"
14	2	02-05-495	Příruba 3", s vnějším závitem DIN 2576
15	2	02-02-056	Gumová příruba 3" DIN
16	16	02-10-303	Matice pozinkovaná M16 DIN934
17	16	02-10-200	Podložka DIN 125 M 16
18	16	02-10-379	Šroub se šestihrannou hlavou M16x55 DIN 931
19	1	02-16-001	Záslepka 1/2" TM (PE)
20	1	05-20-002	Odvzdušňovací ventil 1 palec, jednočinný
21	1	02-05-465	Obtokové potrubí pro pískový filtr XDC-4"
22	2	06-02-001	Manometr s glycerinovým tlumičem 0-16 bar, nerezová ocel

05-08-471 Dual chamber sand media filter series XDC 4" 900 false bottom, by-pass

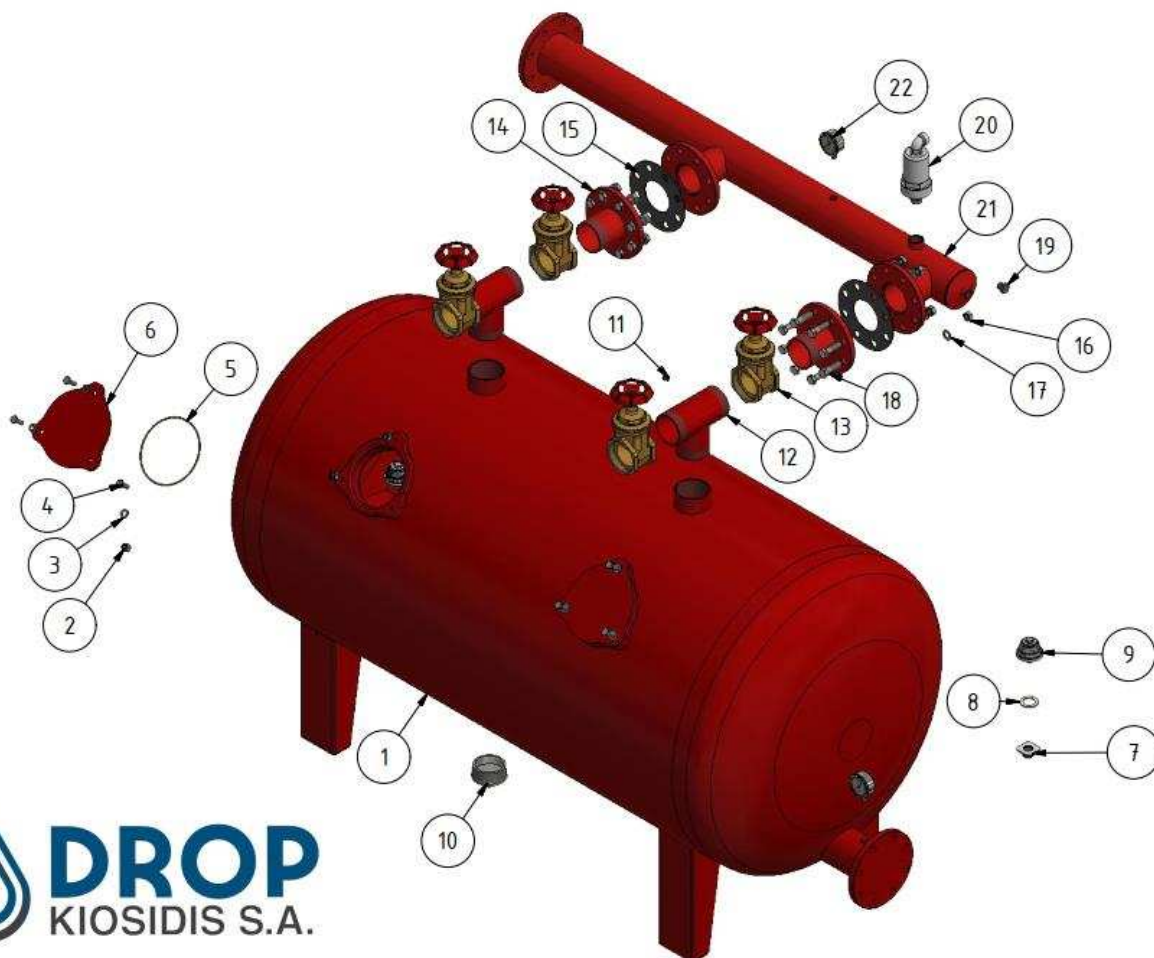

 **DROP**
KIOSIDIS S.A.

05-08-471 Pískový dvoukomorový filtr série XDC 4" 900 s druhým dnem, s obtokem

BP 25-002 XDC 1 1/2"

POZ.	Počet	ČÍSLO KOMPONENTU	NÁZEV
1	2	02-05-054	Tvarovka 1½"x1½"x1½", s vnějším závitem
2	2	02-05-400	Příruba 1 ½", s vnějším závitem DIN 2576
3	4	02-04-166	Hydraulický ventil 1½" BSP
4	1	02-05-448	Obtokové potrubí pro XDC 1½" s dvěma komorami
5	2	02-02-050	Gumová příruba 1 ½" DIN
6	8	02-10-303	Matice DIN 934 - M16 x 2
7	8	02-10-200	Podložka DIN 125 - A17 pozinkovaná
8	8	02-10-379	Šroub pozinkovaný M16x55 DIN 931
9	5	02-05-006	Uzávěr obdélníkového odvodu prům. 6 x 1/4" TM
10	1	05-20-002	Odvzdušňovací ventil 1 palec, jednočinný
11	1	02-04-006	Kulový ventil 1/2" TM-TF
12	1	02-07-057	Filtr vestavený do řady ½", bronz
13	1	02-05-150	Vsuvka pozinkovaná ½"
14	1	02-05-016	Rohový odvod pozinkovaný ½" x ½" TM-TF
15	1	02-05-117	Přechodová spojka ½"TM - 1/4"TF, pozinkovaná
16	1	06-02-001	Manometr s glycerinovým tlumičem 0-16 bar, nerezová ocel
17	1	02-07-056	Uzávěr obdélníkového odvodu prům 1/4"
18	1	02-05-010	Vsuvka 1/4"x 1/8"
19	1	02-05-137	Tvarovka 1/4"TF x 1/4"TF x 1/4"TF
20	1	02-04-004	Kulový ventil 1/4" F-F
21	1	02-05-042	Vsuvka 1/4"
22	1	02-08-032-1	Montážní základna pro kontrolér XDC 1 ½ " auto, stanice 1
23	1	02-05-019	Uzávěr spořitele prům. 8 x 1/4" TM
24	2	02-07-000	Elektromagnetický ventil 1/8"-24 V AC
25	4	02-05-008	Uzávěr obdélníkového odvodu prům. 8 x 1/8" TM
26	2	02-05-014	Uzávěr tvarovky prům. 8 x 1/8" TM
27	2	02-05-022	Uzávěr spořitele prům. 8 x 1/8" TM
28	1	02-07-203	Kontrolér F1-10 (AC), 2 stanice a pokles tlaku
29	2	02-05-127	Spojka PVC prům. 50 x 1½", s lepicím spojením - TM
30	2	00-02-209	Trubka PVC prům. 50/ 16 atm.
31	1	02-05-128	Rohový přechod, PVC, lepení rozpouštědlem, prům. 50
32	1	02-05-129	Tvarovka prům. 50 PVC 90
33	1	00-02-209	Trubka PVC prům. 50/ 16 atm.
34	2	02-07-013	Hydraulické relé 1/8"

BP-25-002 Kompletní sada automatického zpětného promývání
pro XDC 1 ½"

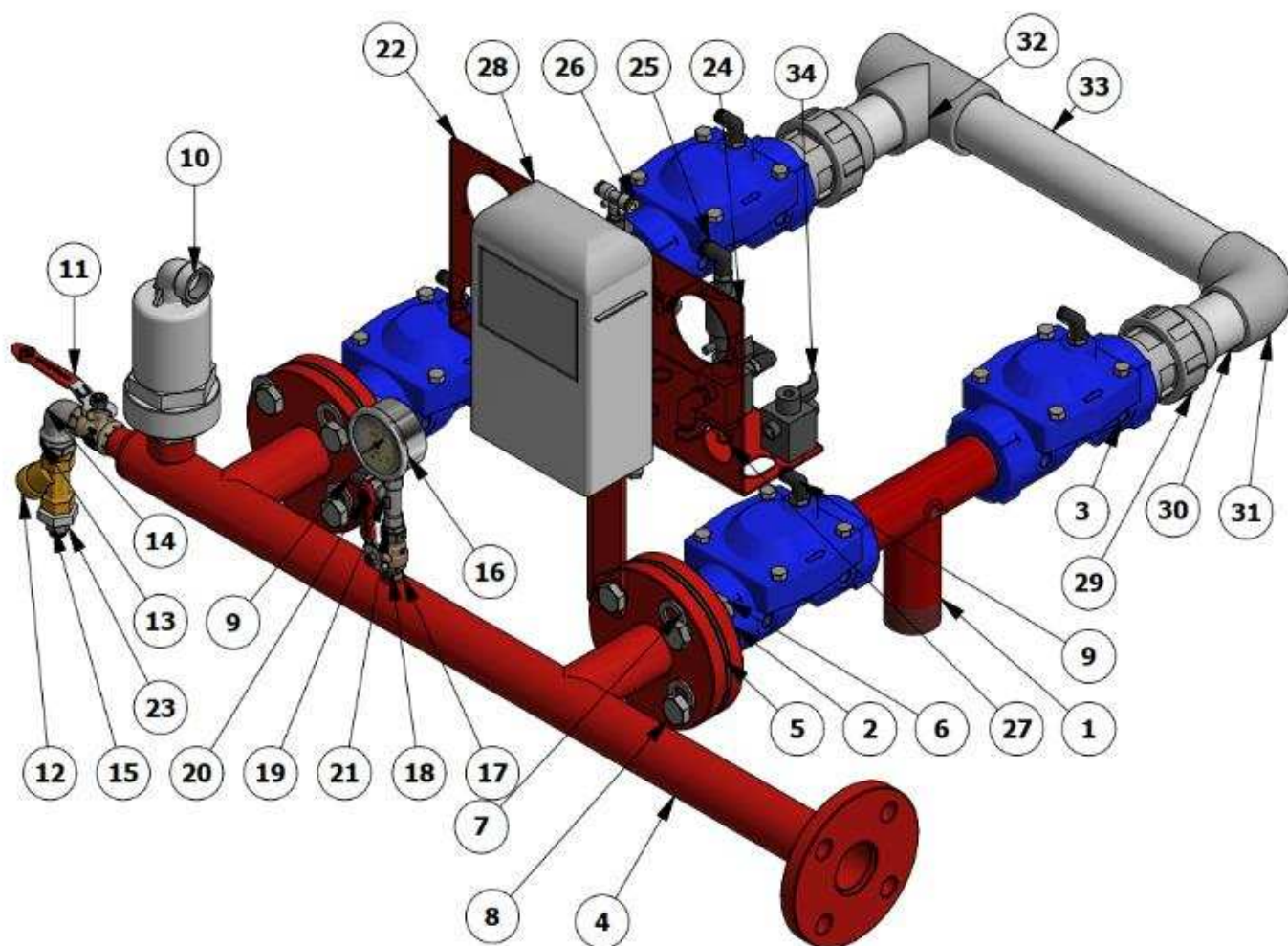

BP 22-002 XDC 2 "

POZ.	Počet	ČÍSLO KOMPONENTU	NÁZEV
1	1	02-09-000	Obtokové potrubí pro XDC 2" s dvěma komorami (F600) FB
2	2	02-05-494	Příruba 2" DIN 2567 TM
3	2	02-02-051	Gumová příruba 2" DIN (prům. 70), 2 ½ " ELOT
4	2	02-04-108	3-cestový ventil promývání 2"x 2"x 2" bsp (TValve)
5	2	02-05-153	Vsuvka pozinkovaná 2"
6	2	02-05-208	- TM
7	2	00-02-525	Trubka PVC prům. 63/16 atm.
8	1	02-05-012	Rohový přechod, lepení rozpouštědlem, PVC, prům. 63
9	1	02-05-062	Tvarovka PVC prům. 63, lepení rozpouštědlem
10	1	00-02-525	Trubka PVC prům. 63/16 atm.
11	8	02-10-303	Matice DIN 934 - M16
12	8	02-10-200	Podložka DIN 125 - A17 pozinkovaná
13	8	02-10-379	Šroub pozinkovaný M16x55 DIN 931
14	2	02-07-000	Elektromagnetický ventil 8"-24 V AC

15	1	02-08-033-1	Montážní základna pro kontrolér XDC auto s uvedením poloh manometr
16	1	02-04-006	Kulový ventil 1/2" TM-TF
17	1	02-07-057	Filtr vestavený do řady 1/2", bronz
18	1	02-05-150	Vsuvka pozinkovaná 1/2"
19	1	02-05-016	Rohový odvod pozinkovaný 1/2" x 1/2" TM-TF
20	1	02-05-020	Uzávěr obdélníkového odvodu prům. 8 x 1/4" TM
21	1	02-05-117	Přechodová spojka 1/2"TM - 1/4"TF, pozinkovaná
22	1	05-20-002	Odvzdušňovací ventil 1 palec, jednočinný
23	1	02-05-029	Rohový přechod pozinkovaný, 1" TM-TF
24	2	02-07-056	Uzávěr obdélníkového odvodu prům 1/4"
25	4	02-05-010	Vsuvka 1/4"x 1/8"
26	2	02-05-006	Uzávěr obdélníkového odvodu prům. 6 x 1/4" TM
27	2	02-05-022	Uzávěr spořitele prům. 8 x 1/8" TM
28	1	02-05-008	Uzávěr obdélníkového odvodu prům. 8 x 1/8" TM
29	2	02-07-203	Kontrolér F1-10 (AC) 2 stanice
30	2	02-04-004	Kulový ventil 1/4" F-F
31	1	02-05-014	Uzávěr tvarovky prům. 8 x 1/8" TM
32	1	02-05-019	Uzávěr spojky prům. 8 x 1/4" TM
33	1	06-02-001	Manometr s glycerinovým tlumičem 0-16 bar, montáž na panel

BP-22-002 Kompletní sada automatického zpětného promývání pro XDC 2" (prům. 600)

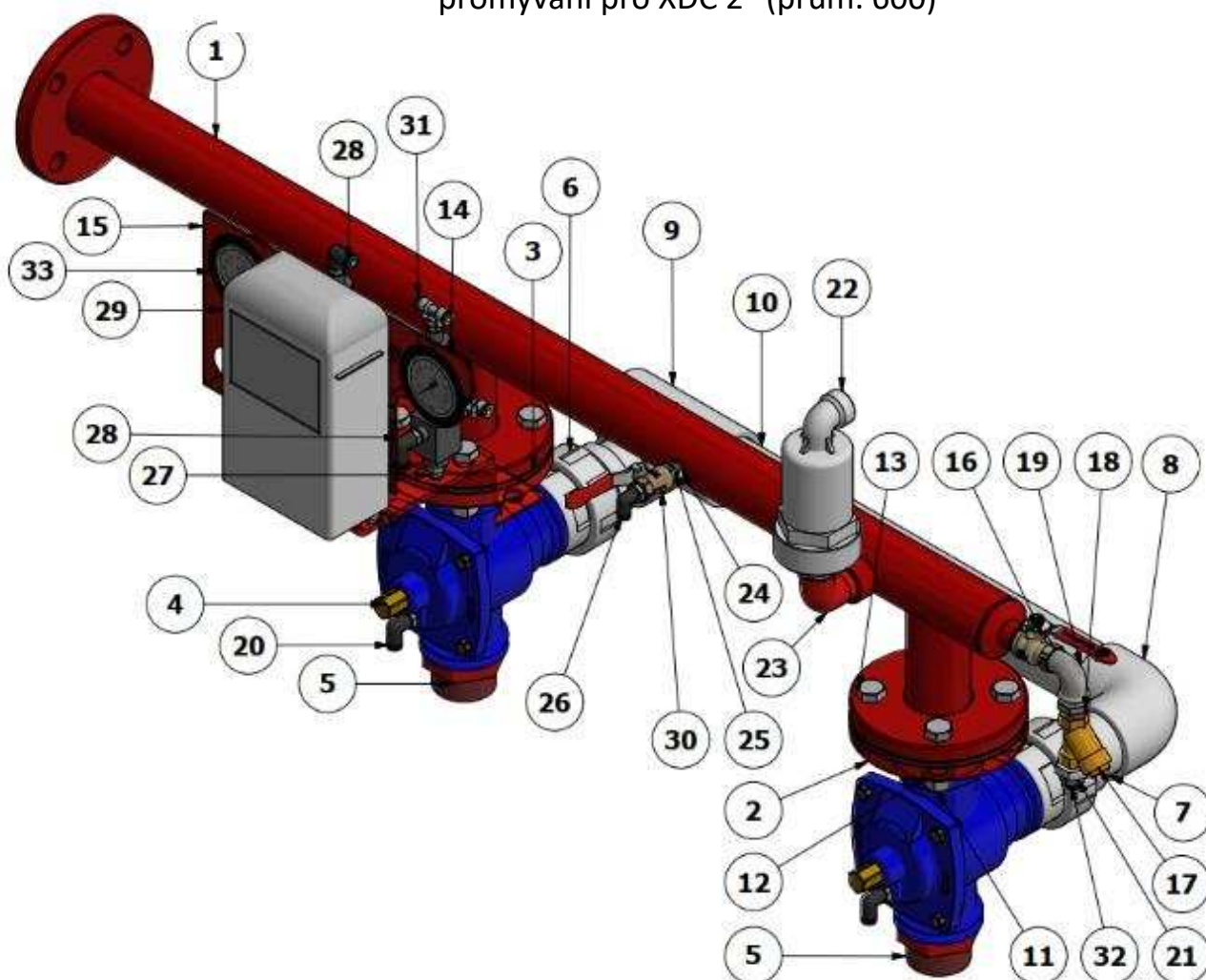

BP 33-012 XDC 3 "

POZ.	Počet	ČÍSLO KOMPONENTU	NÁZEV
1	2	02-05-495	Příruba 3", s vnějším závitem DIN 2576
2	2	02-04-202	3-cestový ventil zpětného promývání 3" x 3" s přírubovým spojením (TVALVE)
3	48	02-10-303	Matice DIN 934 - M16 x 2
4	48	02-10-200	Podložka DIN 125 - A17 pozinkovaná
5	32	02-10-379	Šroub pozinkovaný M16x55 DIN 931
6	1	02-05-012	Rohový přechod, lepení rozpouštědlem, PVC, prům, 63
7	2	00-02-525	Trubka PVC prům. 63/16 atm.
8	1	02-05-062	Tvarovka PVC prům. 63, lepení rozpouštědlem
9	1	05-20-002	Odvzdušňovací ventil 1 palec, jednočinný
10	2	02-07-000	Elektromagnetický ventil 1/8"-24 V AC
11	1	02-08-033-1	Montážní základna pro kontrolér XDC auto s uvedením poloh manometrů
12	1	02-04-006	Kulový ventil 1/2" TM-TF
13	1	02-07-057	Filtr vestavený do řady 1/2", bronz
14	1	02-05-150	Vsuvka pozinkovaná 1/2"
15	1	02-05-016	Rohový odvod pozinkovaný 1/2" x 1/2" TM-TF
16	1	02-05-010	Vsuvka 1/4"x 1/8"
17	1	02-07-056	Filtr-prst, vestavený do řady 1/4"
18	1	02-05-006	Uzávěr obdélníkového odvodu prům. 6 x 1/4" TM
19	2	02-05-020	Uzávěr obdélníkového odvodu prům. 8 x 1/4" TM
20	2	02-05-014	Uzávěr tvarovky prům. 8 x 1/8" TM
21	2	02-05-022	Uzávěr spořitele prům. 8 x 1/8" TM
22	4	02-05-008	Uzávěr obdélníkového odvodu prům. 8 x 1/8" TM
23	1	02-05-464	Obtokové potrubí pro XDC 3" s dvěma komorami (prům. 750)
24	1	02-07-203	Kontrolér F1-10 (AC), 2 stanice a pokles tlaku
25	1	02-04-004	Kulový ventil 1/4" F-F
26	1	02-05-019	Uzávěr spořitele prům. 8 x 1/4" TM
27	2	06-02-001	Manometr s glycerinovým tlumičem 0-16 bar, montáž na panel
28	6	02-02-056	Gumová příruba 3" DIN (prům. 80)
29	2	02-05-954	Příruba PVC prům. 90
30	2	02-05-953	Přírubový adaptér z PVC-U (příruba s hrdlem), prům. 90
31	2	02-05-223	Adaptér, lepení rozpouštědlem 90X63
32	16	02-10-175	Šroub pozinkovaný M16x75 DIN931

BP-33-012 Kompletní sada automatického zpětného promývání pro XDC 3"
(prům. 750)

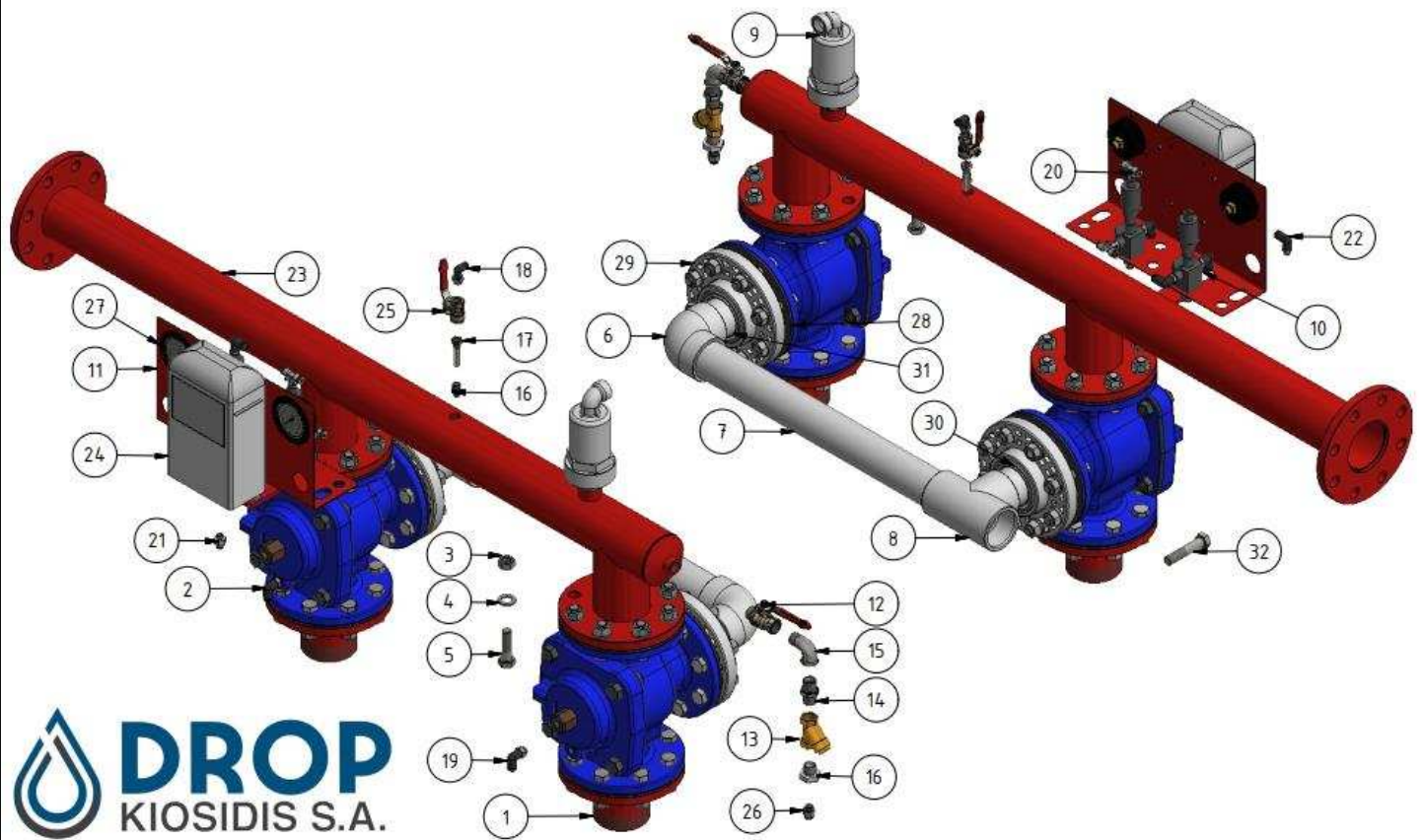

 **DROP**
KIOSIDIS S.A.

BP 47-003 XDC 4"-5"

POZ.	Počet	ČÍSLO KOMPONENTU	NÁZEV
1	2	02-05-495	Příruba 3", s vnějším závitem DIN 2576
2	2	02-04-202	3-cestový ventil zpětného promývání 3" x 3" s přírubovým spojením (TVALVE)
3	48	02-10-303	Matice DIN 934 - M16 x 2
4	48	02-10-200	Podložka DIN 125 - A17 pozinkovaná
5	32	02-10-379	Šroub pozinkovaný M16x55 DIN 931
6	1	02-05-012	Rohový přechod, lepení rozpouštědlem, PVC, prům, 63
7	2	00-02-525	PVC trubka prům. 63/16 atm.
8	1	02-05-062	Tvarovka PVC prům. 63, lepení rozpouštědlem
9	1	05-20-002	Odvzdušňovací ventil 1 palec, jednočinný
10	2	02-07-000	Elektromagnetický ventil 1/8"-24 V AC
11	1	02-08-033-1	Montážní základna pro kontrolér XDC auto s uvedením poloh manometrů
12	1	02-04-006	Kulový ventil 1/2" TM-TF
13	1	02-07-057	Filtr vestavený do řady 1/2", bronz
14	1	02-05-150	Vsuvka pozinkovaná 1/2"
15	1	02-05-016	Rohový odvod pozinkovaný 1/2" x 1/2" TM-TF
16	1	02-05-010	Vsuvka 1/4"x 1/8"
17	1	02-07-056	Filtr-prst, vestavený do řady 1/4"
18	1	02-05-006	Uzávěr obdélníkového odvodu prům. 6 x 1/4" TM
19	2	02-05-020	Uzávěr obdélníkového odvodu prům. 8 x 1/4" TM
20	2	02-05-014	Uzávěr tvarovky prům. 8 x 1/8" TM
21	2	02-05-022	Uzávěr spořitele prům. 8 x 1/8" TM
22	4	02-05-008	Uzávěr obdélníkového odvodu prům. 8 x 1/8" TM
23	1	02-05-467	Obtokové potrubí pro XDC 4"-5" s dvěma komorami (prům. 900)
24	1	02-07-203	Kontrolér F1-10 (AC), 2 stanice a pokles tlaku
25	1	02-04-004	Kulový ventil 1/4" F-F
26	1	02-05-019	Uzávěr spořitele prům. 8 x 1/4" TM
27	2	06-02-001	Manometr s glycerinovým tlumičem 0-16 bar, montáž na panel
28	6	02-02-056	Gumová příruba 3" DIN (prům. 80)
29	2	02-05-954	Příruba PVC prům. 90
30	2	02-05-953	Přírubový adaptér z PVC-U (příruba s hrdlem), prům. 90
31	2	02-05-223	Tvarovka, lepení rozpouštědlem 90X63
32	16	02-10-175	Šroub pozinkovaný M16x75 DIN931

BP-47-003 Kompletní sada automatického zpětného promývání pro
XDC 4" - 5" (prům. 900)

